

A-Class Saloon



Mercedes-Benz





Το saloon γίνεται A-Class.

Όταν ήμασταν παιδιά, ζωγραφίζαμε τα αυτοκίνητα με τρία μέρη: χώρος κινητήρα, εσωτερικός χώρος και πορτ-μπαγκάζ, σύμφωνα με τη λεγόμενη σχεδίαση 3 όγκων. Η νέα A-Class Saloon μας κάνει να τα ονειρευτούμε ξανά. Η σιλουέτα της είναι εξαιρετικά δυναμική και διαχρονικά κομψή. Η νέα Mercedes-Benz A-Class Saloon με MBUX (Mercedes-Benz User Experience) και спор σχεδίαση 3 όγκων.



Περισσότερη ευρυχωρία.



Ξέρει το δρόμο για το σπίτι και τις συνήθειές σας.

Χάρη στο MBUX, το νέο Mercedes-Benz User Experience, η νέα A-Class Saloon διαθέτει πλέον τεχνητή νοημοσύνη. Καθημερινά, μαθαίνει και γνωρίζει καλύτερα τον οδηγό της. Μπορεί να απομνημονεύει τα αγαπημένα του τραγούδια και τη διαδρομή προς το γραφείο. Έπειτα, ρυθμίζει αυτόματα το σωστό ραδιοφωνικό σταθμό, ή σας προτείνει μια πιο σύντομη διαδρομή αν συναντήσετε μποτιλιάρισμα. Αυτόματα και μόνο εάν το επιθυμείτε.



Άνεση που προάγει τις επιδόσεις και υποδειγματική ασφάλεια.

Σε ώρα αιχμής, σε μεγάλες νυχτερινές διαδρομές ή σε άγνωστους δρόμους, η A-Class σας ξεκουράζει αισθητά, ειδικά σε αγχώδεις καταστάσεις. Από πίσω κρύβεται ένα σύστημα, το οποίο κάνει κάθε διαδρομή με μια Mercedes-Benz ασφαλέστερη και μοναδική: το Mercedes-Benz Intelligent Drive. Διότι ο χρόνος που περνάτε στο αυτοκίνητο είναι δικός σας. Χρόνος για να χαλαρώσετε. Χρόνος για να αναπληρώσετε την ενέργειά σας. Για να φτάνετε στον προορισμό σας πρωτίστως με περισσότερη ασφάλεια, αλλά και πιο ξέγνοιαστα.



Το πίσω τμήμα της A-Class Saloon σηματοδοτεί την έναρξη μιας νέας σχεδιαστικής εποχής.



Η νέα απέριπτη σχεδίαση της A-Class ολοκληρώνεται κομψά με την έκδοση saloon χάρη στο αυτόνομο πίσω τμήμα, το οποίο δείχνει οπτικά φαρδύτερο με τα διπλά πίσω φώτα. Δεν είναι απλώς όμορφο, αλλά κρύβει πίσω του κι έναν ευχάριστα μεγάλο χώρο φόρτωσης, ο οποίος εξοπλίζεται προαιρετικά με τη λειτουργία HANDS-FREE ACCESS και μπορεί να ανοίγει ανέπαφα.

Η νέα A-Class Saloon.

Με Mercedes 





Ασφάλεια και υποβοήθηση.

Με αισθητήρες ραντάρ και στερεοσκοπική κάμερα, η νέα A-Class Saloon επιτηρεί το περιβάλλον και μπορεί μέχρι τα 210 km/h να διατηρεί την απόσταση από το προπορευόμενο όχημα και να φρενάρει αυτοματοποιημένα σε περίπτωση ανάγκης.



MULTIBEAM LED.

Οι προβολείς MULTIBEAM LED προσαρμόζονται στις συνθήκες ορατότητας και στα άλλα οχήματα μέσα σε κλάσματα του δευτερολέπτου. Ο μερικός φωτισμός μεγάλης σκάλας, παραδείγματος χάριν, εξαιρεί τα οχήματα που αναγνωρίζει και φωτίζει τέλεια το δρόμο, χωρίς να ενοχλεί τους οδηγούς στο αντίθετο ρεύμα.



Mercedes-Benz User Experience.

Το MBUX (Mercedes-Benz User Experience) δεν σας στερεί τη χαρά της οδήγησης, αντίθετα, την κάνει όσο το δυνατόν πιο έντονη. Χάρη στην τεχνητή νοημοσύνη, το σύστημα «μαθαίνει» τον οδηγό και με τον καιρό προσαρμόζεται περισσότερο στις επιθυμίες του. Με το έξυπνο σύστημα φωνητικών εντολών LINGUATRONIC, μπορείτε να συνομιλείτε σχεδόν τόσο φυσικά όσο και με έναν καλό φίλο.



Ενσωμάτωση smartphone.

Στη νέα A-Class Saloon φορτίζετε το smartphone σας ακουμπώντας το στην κεντρική κονσόλα. Το καλύτερο: χάρη στο Near Field Communication (NFC), το smartphone σας συνδέεται αμέσως με την A-Class Saloon σε λίγα βήματα και χωρίς να χρειάζεται να πληκτρολογήσετε κωδικό.

Ακόμα και η αποστολή SMS ή η αναζήτηση στις επαφές γίνεται εύκολα. Στη νέα A-Class Saloon μπορείτε να χρησιμοποιείτε το smartphone σας χωρίς να το κρατάτε στα χέρια σας. Η σύνδεση γίνεται μέσω USB ή NFC. Από τα πλήκτρα ελέγχου αφής στο τιμόνι μπορείτε να χειρίζεστε πολύ άνετα σχεδόν όλες τις εφαρμογές και λειτουργίες στην οθόνη του συστήματος πολυμέσων.



Σχεδίαση «wrap around».

Ο εσωτερικός χώρος της νέας A-Class Saloon αγκαλιάζει κυριολεκτικά τους επιβάτες. Οι μεταβάσεις ανάμεσα στο ταμπλό οργάνων, την κεντρική κονσόλα και τις επενδύσεις των θυρών είναι ρευστές και διαμορφώνουν την ευχάριστη σχεδίαση «wrap around». Είναι τόσο ιδιαίτερη για αυτή την κατηγορία όσο και η ποικιλία στοιχείων διάκοσμου και ο ατμοσφαιρικός φωτισμός, που ρίχνει ιδανικό φως στο εσωτερικό.

Ευρεία οθόνη.

Μια εικόνα αξίζει όσο χίλιες λέξεις. Το εσωτερικό της νέας A-Class Saloon διακρίνεται για την εντελώς ασυνήθιστη εμφάνιση και σας επιφυλάσσει νέες παραστάσεις. Όχι σε μία, αλλά σε δύο οθόνες υψηλής ανάλυσης. Με μέγεθος 17,78 εκατοστών (7 ιντσών) στο βασικό εξοπλισμό ή προαιρετικά 26 εκατοστών (10,25 ιντσών). Σε κάθε περίπτωση, οι οθόνες μοιάζουν να αιωρούνται. Πανεύκολος είναι και ο χειρισμός από τα πλήκτρα ελέγχου αφής στο τιμόνι, το προαιρετικό touchpad ή την οθόνη αφής. Η τελευταία παρουσιάζεται για πρώτη φορά και σίγουρα αξίζει μια δεύτερη ματιά.



Οθόνη Head up.

Με την οθόνη Head up στη νέα A-Class Saloon το βλέμμα παραμένει στραμμένο μπροστά εντελώς αυτόματα. Όλες οι σημαντικές πληροφορίες, όπως η ταχύτητα κίνησης, τα όρια ταχύτητας ή οι οδηγίες πλοήγησης, προβάλλονται κατευθείαν στο οπτικό σας πεδίο. Εικονικά και έγχρωμα. Τα περιεχόμενα των ενδείξεων προσαρμόζονται και αποθηκεύονται μέσω της λειτουργίας μνήμης.



Άνεση καθισμάτων και χώρου.

Αν κοιτάξετε γύρω σας, θα ανακαλύψετε κάτι εκπληκτικό στο εσωτερικό της νέας A-Class Saloon: εντυπωσιακά μεγάλο χώρο. Ειδικά στο χώρο πίσω επιβατών βρίσκουν τη χαρά τους ακόμη και μεγαλόσωμοι ενήλικες. Η νέα A-Class διαθέτει σπορ καθίσματα με ρυθμιζόμενο προσκέφαλο. Σε συνδυασμό με τα καθίσματα άνεσης, διατίθενται καθίσματα πολλαπλού περιγράμματος. Προαιρετικά μπορούν να επιλεγούν τα καθίσματα με κλιματισμό και διάφορες επενδύσεις. Για άνεση ταξιδιού ανώτερου επιπέδου.

Ο βασικός εξοπλισμός.

Η A-Class σας προσφέρει πλούσια χαρακτηριστικά χωρίς να επιλέξετε καθόλου προαιρετικό εξοπλισμό. Έτσι το αυτοκίνητο δείχνει το γενναϊόδωρο χαρακτήρα του ήδη από το βασικό εξοπλισμό. Η ενεργή υποβοήθηση πέδησης και το ενεργό σύστημα υποβοήθησης διατήρησης λωρίδας ικανοποιούν τα υψηλά πρότυπα ασφάλειας της μάρκας, ενώ το σύστημα κλιματισμού εξασφαλίζει το κλίμα που επιθυμείτε.



Η γραμμή εξοπλισμού Style.

Με τη γραμμή εξοπλισμού Style το αυτοκίνητό σας διαφοροποιείται από το βασικό εξοπλισμό. Για νεανική, μοντέρνα εμφάνιση, στο εσωτερικό αλλά και στο εξωτερικό. Περιλαμβάνονται στοιχεία, όπως οι ζάντες αλουμινίου 16 ιντσών, καθώς και επενδύσεις και διακοσμητικές ραφές σε μοντέρνα χρώματα, που δημιουργήθηκαν αποκλειστικά γι' αυτήν τη γραμμή εξοπλισμού.



Η γραμμή εξοπλισμού Progressive.

Η γραμμή εξοπλισμού Progressive αναβαθμίζει ουσιαστικά το αυτοκίνητο. Προστιθέμενη αξία, την οποία βλέπετε και αισθάνεστε. Η γοητεία και η προηγμένη τεχνολογία ενός premium compact saloon είναι πιο έντονες από κάθε οπτική γωνία.



Η AMG Line.

Με την AMG Line, το εξωτερικό αλλά και το εσωτερικό του αυτοκινήτου σας κάνουν μία σαφή δήλωση υψηλών επιδόσεων. Το AMG Styling με ειδικά σχεδιασμένη μπροστινή και πίσω ποδιά παραπέμπει οπτικά στα μοντέλα AMG. Η τεχνολογία χαμηλωμένης, σπορ ανάρτησης και το άμεσο σύστημα διεύθυνσης εξωθούν ακόμα περισσότερο τα όρια της οδηγικής εμπειρίας.

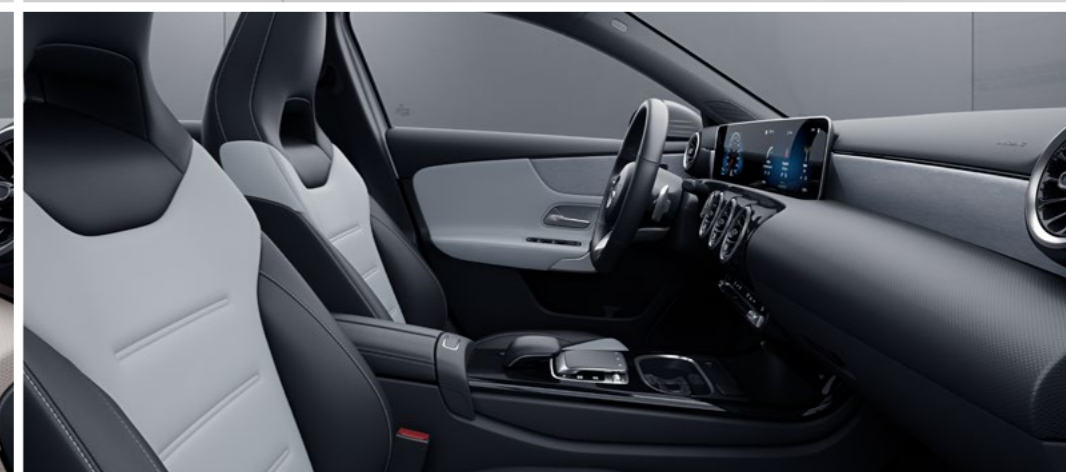
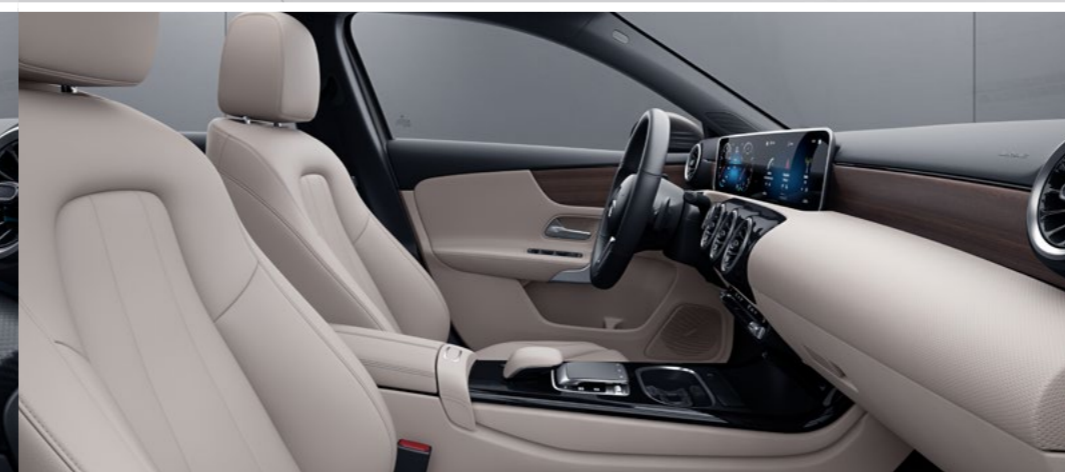
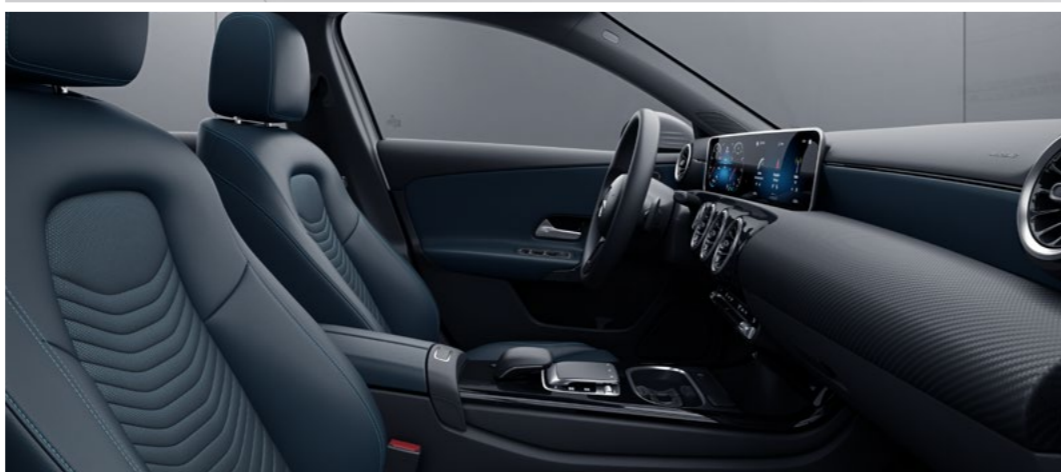



DYNAMIC SELECT.

Οδηγήστε όπως θέλετε. Με το πάτημα ενός κουμπιού, το DYNAMIC SELECT προσφέρει διάφορα προγράμματα οδήγησης, που ρυθμίζουν εκ των προτέρων π.χ. τον κινητήρα, το κιβώτιο ταχυτήτων, την ανάρτηση ή το σύστημα διεύθυνσης. Με τον τρόπο λειτουργίας «Sport», οι μετακινήσεις σας γίνονται ιδιαίτερα δυναμικές, ενώ με το βασικό πρόγραμμα «Comfort» πολύ ισορροπημένες. Αντίθετα, το πρόγραμμα «ECO» εστιάζει στη μέγιστη αποδοτικότητα, εξοικονομώντας καύσιμα και χρήματα.

Το πρόγραμμα οδήγησης «ECO» σας υποστηρίζει με διάφορους τρόπους στη μείωση των εκπομπών CO₂ και ρύπων. Σε αυτήν τη ρύθμιση, η θέρμανση καθισμάτων και ο κλιματισμός λειτουργούν με μειωμένη απόδοση εξοικονομώντας πολύτιμη ενέργεια. Με το «Individual» προεπιλέγετε εντελώς ξεχωριστά τις αντίστοιχες παραμέτρους. Έτσι μπορείτε, παραδείγματος χάριν, να επιλέγετε спор ρύθμιση για το σύστημα κίνησης και, συγχρόνως, άνετη ρύθμιση για την ανάρτηση.



Ανάρτηση άνεσης.

Στον αυτοκινητόδρομο απολαμβάνετε υψηλά επίπεδα άνεσης και στις κλειστές στροφές спор ευελιξία. Η ισορροπημένη ανάρτηση άνεσης προσφέρει έναν εντυπωσιακό συνδυασμό

υψηλής απόδοσης απόσβεσης των κραδασμών και ιδιαίτερης οδηγικής ευστάθειας. Έτσι, κάνει τις διαδρομές σας ασφαλείς και απίστευτα απολαυστικές.

Instant Performance.

Κάθε Mercedes-AMG είναι ένα μοναδικό αριστούργημα με ασύγκριτο χαρακτήρα. Αυτό που ενώνει όλα τα αυτοκίνητα performance και τα σπορ αυτοκίνητά μας, είναι το αδάμαστο αγωνιστικό πνεύμα τους. Το πάθος τους για κορυφαίες επιδόσεις. Γεννιέται εκεί όπου η τέχνη της μηχανολογίας συναντά μία εντελώς ιδιαίτερη φιλοσοφία: το πνεύμα της AMG. Πιστεύουμε, ότι πρέπει να εξωθούμε διαρκώς τα όρια, προκειμένου να επιτυγχάνουμε νέους στόχους. Δεν δεχόμαστε τίποτα ως δεδομένο. Διότι τα όρια τα θέτουν οι άνθρωποι και μόνο αυτοί μπορούν να τα καταρρίπτουν. Με αυτή την πεποίθηση παρέχουμε κορυφαίες επιδόσεις για το μηχανοκίνητο αθλητισμό – και το δρόμο.

Καλώς ήρθατε στον κόσμο της AMG.

www.mercedes-amg.com

AMG
DRIVING PERFORMANCE



Τεχνικά χαρακτηριστικά.

	Πετρελαιοκινητήρες			Βενζινοκινητήρες	
	A180d	A200d	A220d	A180	A200
Κυβισμός (cm ³)	1461	1950	1950	1332	1332
Ονομαστική ισχύς ¹ (kW [HP] σε σ.α.λ.)	85[116]	110 [150]	140 [190]	100 [136]	120 [163]
Επιτάχυνση από 0 στα 100 km/h (δευτ.)	10,6	8,2	7,1	9,3	8,3
Τελική ταχύτητα (km/h)	206	227	246	216	230
Κατανάλωση καυσίμου ² (l/100 km)					
Low	5,9 - 5,6	6,9 - 6,4	6,9 - 6,5	8,7 - 8,1	8,4 - 7,9
Mid	4,8 - 4,2	5,6 - 5,0	5,6 - 5,2	6,5 - 5,8	6,6 - 5,9
High	4,4 - 3,7	4,4 - 3,9	4,4 - 4,1	5,7 - 4,9	5,7 - 4,9
Extra high	5,4 - 4,6	5,2 - 4,5	5,2 - 4,6	6,5 - 5,6	6,6 - 5,6
Total	5,0 - 4,4	5,3 - 4,7	5,3 - 4,8	6,5 - 5,8	6,5 - 5,8
Εκπομπές CO ₂ ³ σε μικτό κύκλο (g/km)	132,0 - 115,0	138,0 - 123,0	139,0 - 126,0	148,0 - 131,0	149,0 - 131,0
Κατηγορία εκπομπών ⁴ /αποδοτικότητας ⁵	A+	A+	A	B	B

	Βενζινοκινητήρες				
	A220	A 220 4MATIC	A 250	A 250 4MATIC	MERCEDES A 35 AMG
Κυβισμός (cm ³)	1991	1991	1991	1991	1991
Ονομαστική ισχύς ¹ (kW [HP] σε σ.α.λ.)	140 [190]	140 [190]	165 [224]	165 [224]	225 [306]
Επιτάχυνση από 0 στα 100 km/h (δευτ.)	7,0	7,0	6,3	6,3	4,8
Τελική ταχύτητα (km/h)	241	237	250	250	250
Κατανάλωση καυσίμου ² (l/100 km)					
Low	10,2 - 9,9	10,7 - 10,3	10,2 - 9,9	10,7 - 10,3	11,7 - 11,4
Mid	7,6 - 7,0	8,0 - 7,2	7,6 - 7,0	8,0 - 7,2	8,1 - 7,7
High	6,4 - 5,8	6,8 - 6,0	6,4 - 5,8	6,8 - 6,0	6,9 - 6,5
Extra high	7,1 - 6,2	7,5 - 6,3	7,1 - 6,2	7,5 - 6,3	7,8 - 7,2
Total	7,4 - 6,7	7,8 - 6,9	7,4 - 6,7	7,8 - 6,9	8,1 - 7,6
Εκπομπές CO ₂ ³ σε μικτό κύκλο (g/km)	168,0 - 152,0	177,0 - 157,0	168,0 - 152,0	177,0 - 157,0	184,0 - 173,0
Κατηγορία εκπομπών ⁴ /αποδοτικότητας ⁵	C	C	C	C	D

Ό,τι καλύτερο για τον κινητήρα:
Γνήσια λάδια κινητήρα Mercedes-Benz.

¹ Στοιχεία σχετικά με την ονομαστική ισχύ σύμφωνα με τον Κανονισμό (ΕΚ) αρ. 715/2007 στην εκάστοτε ισχύουσα έκδοση. ² Ηλεκτρονικός έλεγχος. ³ Οι αναφερόμενες τιμές υπολογίστηκαν σύμφωνα με την καθορισμένη διαδικασία μέτρησης. Πρόκειται για τις «Τιμές WLTP CO2 κατά την έννοια του Αρθρου 2. Νο. 3 του Εκτελεστικού Κανονισμού ΕΕ (2017/1153). Οι τιμές κατανάλωσης καυσίμου υπολογίστηκαν με βάση αυτόν τον Κανονισμό. ⁴ Τα στοιχεία ισχύουν μόνο εντός της Ευρωπαϊκής Ένωσης. Είναι πιθανό να υπάρχουν αποκλίσεις ανάλογα με τη χώρα. ⁵ Υπολογισμός με βάση τις μετρημένες εκπομπές CO₂ λαμβάνοντας υπόψη τη μάζα του οχήματος. Ισχύει μόνο για τη Γερμανία. Για περισσότερα τεχνικά χαρακτηριστικά, επισκεφτείτε την ηλεκτρονική διεύθυνση www.mercedes-benz.gr

Διαστάσεις.

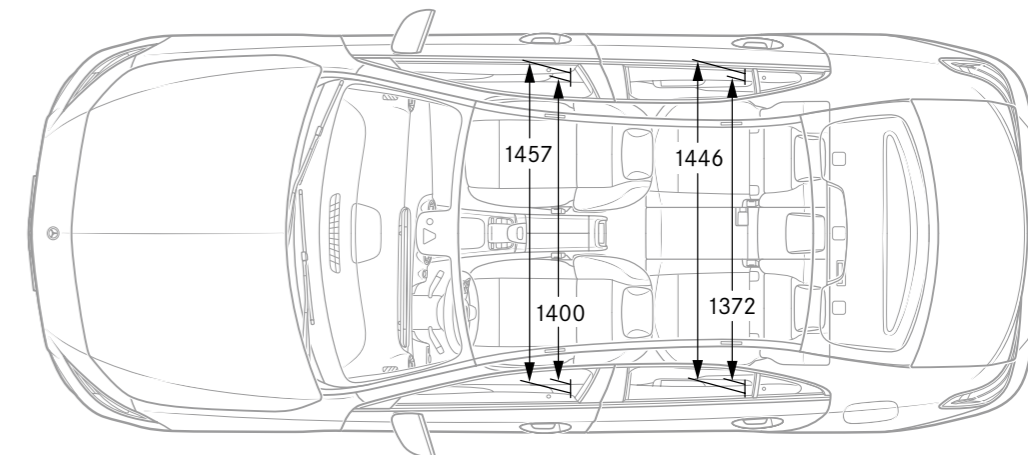
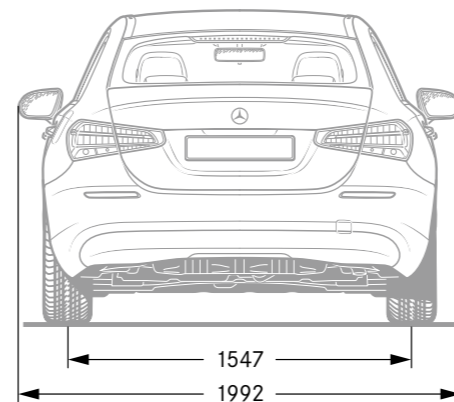
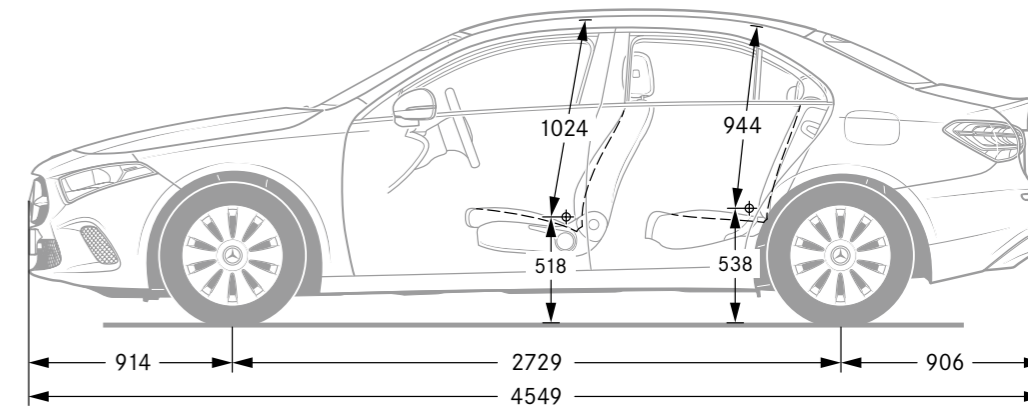
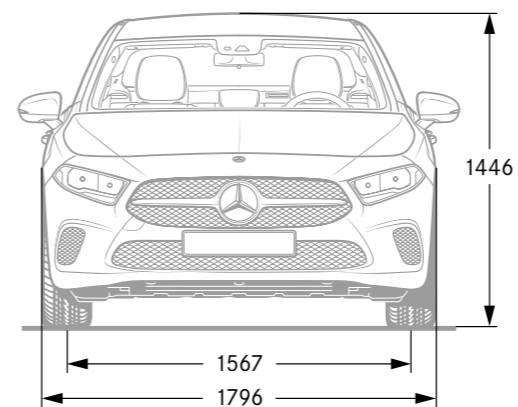

Όλα τα στοιχεία δίδονται σε χιλιοστά. Οι εικονιζόμενες διαστάσεις είναι μέσες τιμές. Ισχύουν για οχήματα με βασικό εξοπλισμό και χωρίς φορτίο.



SPORT
— F O R —
GOOD

Η Mercedes-Benz είναι συνεργάτης του διεθνούς ιδρύματος Laureus Sport for Good Foundation από το έτος ίδρυσής του το 2000. Αποτελεί τη σημαντικότερη κοινωνική πρωτοβουλία της εταιρείας Mercedes-Benz. Το ίδρυμα Laureus Sport for Good υποστηρίζει μέσω κοινωνικών αθλητικών προγραμμάτων παιδιά και νέους που έχουν ανάγκη, τους ανοίγει νέους ορίζοντες και προάγει σημαντικές αξίες, όπως το ομαδικό πνεύμα, ο σεβασμός και η αποφασιστικότητα. Σύνθημά μας είναι «Change the Game for Kids» και θα θέλαμε να το μοιραστούμε μαζί σας. Με την αγορά μίας Mercedes-Benz υποστηρίζεται τους σκοπούς του ιδρύματος «Laureus Sport for Good».

Σχετικά με το περιεχόμενο του εντύπου: Το παρόν δόθηκε για δημοσίευση στις 01.03.2019. Μετά την ημερομηνία αυτή είναι δυνατό να επέλθουν διαφοροποιήσεις στο προϊόν. Ο κατασκευαστής διατηρεί το δικαίωμα για αλλαγές κατά τη διάρκεια του χρόνου παράδοσης στην κατασκευή ή στο όχημα, για χρωματικές αποκλίσεις και διαφοροποιήσεις στον εξοπλισμό, εφόσον οι αλλαγές ή οι διαφοροποιήσεις αυτές παραμένουν εντός λογικών ορίων σε ό,τι αφορά τον αγοραστή, λαμβάνοντας υπόψη και τα συμφέροντα του πωλητή. Εφόσον ο πωλητής ή ο κατασκευαστής χρειαστεί να χρησιμοποιήσει για το χαρακτηρισμό της παραγγελίας ή του αντικείμενου αγοράς κωδικούς ή αριθμούς, δεν προκύπτουν κανενός είδους

δικαιώματα από το γεγονός αυτό και μόνο. Οι εικόνες μπορεί να περιέχουν αξεσουάρ και εξαρτήματα που δεν ανήκουν στο βασικό εξοπλισμό. Το παρόν έντυπο θα χρησιμοποιηθεί διεθνώς. Εντούτοις οι προδιαγραφές και οι συνέπειες σε σχέση με τη νομοθεσία, το ισχύον δίκαιο και τη φορολογία μέχρι και την ημέρα δημοσίευσης ισχύουν μόνο για την Ομοσπονδιακή Δημοκρατία της Γερμανίας. Για συγκεκριμένες πληροφορίες απευθυνθείτε στους Εξουσιοδοτημένους Διανομείς της Mercedes-Benz.

www.mercedes-benz.gr