

# B-Class



Mercedes-Benz



## Justify nothing.

Όταν όλα αποπνέουν μία αίσθηση τελειότητας, δεν χρειάζονται εξηγήσεις, ούτε για τον τρόπο ζωής, ούτε για το προσωπικό στυλ. Πολύ λιγότερο για ένα αυτοκίνητο με υποδειγματική ασφάλεια και άνεση, τον πιο διαισθητικό σχεδιασμό χειρισμού της κατηγορίας του και δυναμικότερη σχεδίαση από ποτέ. Ανακαλύψτε τη νέα B-Class της Mercedes-Benz.



## Εδώ μπορείτε να είστε ο εαυτός σας.

Έντονα σπορτίφ ή δυναμικά μοντέρνα, εσείς έχετε τον πρώτο λόγο για την εξωτερική εμφάνιση της νέας B-Class. Απλώς επιλέξτε ανάμεσα στις γραμμές εξοπλισμού AMG Line, Style ή Progressive και συνδυάστε τις, εάν θέλετε, με προαιρετικά στοιχεία εξοπλισμού και πακέτα. Έτσι, μπορείτε να κάνετε τη νέα B-Class αποκλειστικά δική σας B-Class. Απολύτως σύμφωνα με τις προτιμήσεις σας.



## Εκπληκτικά μεταβαλλόμενη είναι και η αίσθηση οδήγησης.

Για σπορ ρύθμιση αρκεί απλώς να πατήσετε το διακόπτη DYNAMIC SELECT. Για περισσότερη πρόσφυση, ενεργοποιείται επιπλέον αυτόματα και η προαιρετική τετρακίνηση 4MATIC. Ενώ, επίσης αυτόματα, μπορούν να απενεργοποιούνται δύο κύλινδροι για εξοικονόμηση καυσίμου. Έτσι, η νέα B-Class δεν σας προσφέρει απλώς συναρπαστική οδηγική εμπειρία, αλλά πάντα την ιδανική για κάθε οδηγική κατάσταση.





## Τα οικογενειακά αυτοκίνητα δεν είναι όπως κάποτε.

Εκλεκτά στοιχεία διάκοσμου, καθαρές γραμμές και μία δυναμική σχεδίαση «wrap-around» σας περιβάλλουν ευχάριστα μόλις επιβιβαστείτε. Το μοντέρνο τιμόνι με πλήκτρα ελέγχου αφής, καθώς το προαιρετικό κόκπιτ με ευρεία οθόνη και διαισθητικό φωνητικό χειρισμό, σας ξεκουράζουν κατά την οδήγηση. Με ένα άγγιγμα ή με δυο λέξεις: «Hey Mercedes».



## Επιβιβαστείτε.

Με την υπερυψωμένη θέση καθίσματος, την εξαιρετική περιμετρική ορατότητα ή το πολύ χαμηλό κατώφλι φόρτωσης, η νέα B-Class σας παρέχει πολύ περισσότερες ελευθερίες. Το μεταβλητό δάπεδο χώρου φόρτωσης και το τριπλά διαιρούμενο και αναδιπλούμενο πίσω κάθισμα εξασφαλίζουν ακόμη περισσότερη ευελιξία και ευρυχωρία.



## Ο προσωπικός βοηθός σας είναι εδώ.

Ο χειρισμός της νέας B-Class είναι απολύτως αυτόνοτος και, επιπλέον, της επιτρέπει να προσαρμόζεται κάθε μέρα περισσότερο στις προτιμήσεις σας. Έτσι, θυμάται τη διαδρομή σας προς το γραφείο και μπορεί να σας προβάλλει αυτόματα μία γρηγορότερη εάν προκύψει κυκλοφοριακή συμφόρηση. Επιπλέον, εάν θέλετε, δικτυώνει πολλά συστήματα σε προγράμματα άνεσης, τα οποία σας αναζωογονούν ή σας χαλαρώνουν.

## Επειδή μερικές φορές η ασφάλεια είναι το παν.

Η νέα B-Class μπορεί να εξοπλιστεί, εάν θέλετε, με συστήματα υποβοήθησης, τα οποία επεμβαίνουν πλέον με μεγαλύτερη ευφυΐα, ακρίβεια και ταχύτητα. Μπορούν να διατηρούν αυτόματα την απόσταση με ταχύτητα οδήγησης έως 200 km/h, να αλλάζουν λωρίδα, να ξαναξεκινούν το αυτοκίνητο σε μποτιλιάρισμα ή να φρενάρουν σε περίπτωση ανάγκης. Έτσι, εσείς και οι συνεπιβάτες σας βρίσκεστε στα καλύτερα χέρια.





## Άνεση που προάγει τις επιδόσεις και υποδειγματική ασφάλεια.

Σε ώρα αιχμής, σε μεγάλες, νυχτερινές διαδρομές ή σε άγνωστους δρόμους, η νέα B-Class σας ξεκουράζει αισθητά, ειδικά σε αγχώδεις καταστάσεις. Από πίσω κρύβεται ένα σύστημα, το οποίο κάνει κάθε διαδρομή με μια Mercedes-Benz ασφαλέστερη και μοναδική: το Mercedes-Benz Intelligent Drive. Διότι ο χρόνος που περνάτε στο αυτοκίνητο είναι δικός σας. Χρόνος για να χαλαρώνετε. Χρόνος για να αναπληρώνετε την ενέργειά σας. Για να φτάνετε στον προορισμό σας πρωτίστως με ασφάλεια, αλλά και ξέγνοιαστα.



### ΚΥΡΙΟΤΕΡΑ ΣΥΣΤΗΜΑΤΑ ΥΠΟΒΟΗΘΗΣΗΣ ΟΔΗΓΗΣΗΣ

Το **πακέτο υποβοήθησης οδήγησης** συνδυάζει υπερασύγχρονα συστήματα ασφάλειας και υποβοήθησης, τα οποία μπορούν να ανιχνεύουν κινδύνους και να σας ειδοποιούν σε περίπτωση ανάγκης ή ακόμη και να επιβραδύνουν το αυτοκίνητο.

**Σύστημα PRE-SAFE®:** Ο καινοτόμος ήχος PRE-SAFE® μπορεί να παράγει ένα θόρυβο που εκπέμπεται από τα ηχεία και να διεγείρει ένα προστατευτικό αντανακλαστικό. Η ακοή σας αποσυνδέεται για λίγο και έτσι προστατεύεται από τους δυνατούς θορύβους της σύγκρουσης.

**Σύστημα υποβοήθησης σημάτων κυκλοφορίας:** Η κάμερα και η λειτουργία πλοήγησης λαμβάνουν πάντα υπόψη την ταχύτητα – έτσι γνωρίζετε το όριο ταχύτητας ακόμα και όταν τα σήματα εναλλάσσονται συνεχώς.

Παρκάρετε με την άνεσή σας. Το **ενεργό σύστημα υποβοήθησης στάθμευσης** σας υποστηρίζει σε συνεργασία με την **κάμερα 360°** κατά την αναζήτηση θέσης στάθμευσης, αλλά και στην είσοδο και έξοδο από θέση στάθμευσης και τους ελιγμούς. Ιδιαίτερα εντυπωσιακή είναι η περιμετρική ορατότητα που εξασφαλίζει η κάμερα 360°, αλλά και η εικονική, πανοραμική άποψη.



## MBUX (Mercedes-Benz User Experience).

Ο χειρισμός της νέας B-Class είναι απολύτως αυτονόητος και, επιπλέον, της επιτρέπει να προσαρμόζεται κάθε μέρα περισσότερο στις προτιμήσεις σας. Έτσι, θυμάται τη διαδρομή σας προς το γραφείο και μπορεί να σας προβάλλει αυτόματα μία γρηγορότερη εάν προκύψει κυκλοφοριακή συμφόρηση. Το μυστικό είναι το επαναστατικό MBUX (Mercedes-Benz User Experience). Ένα σύστημα πολυμέσων, το οποίο μαθαίνει συνεχώς καλύτερα εσάς και τις προτιμήσεις σας. Σύντομα, η νέα B-Class θα σας γνωρίζει σχεδόν καλύτερα από ό,τι εσείς τον εαυτό σας.



### ΚΥΡΙΟΤΕΡΑ ΧΑΡΑΚΤΗΡΙΣΤΙΚΑ ΑΝΕΣΗΣ ΧΕΙΡΙΣΜΟΥ ΚΑΙ ΕΝΔΕΙΞΕΩΝ

**Κόκπιτ με ευρεία οθόνη και σύστημα φωνητικών εντολών LINGUATRONIC:** Χάρη στο νέο σύστημα χειρισμού με φωνητικές εντολές MBUX, η νέα B-Class σας ακούει και σας καταλαβαίνει χωρίς να χρειάζεται να μάθετε ειδικές εντολές. Δυο σας λέξεις αρκούν: «Hey Mercedes». Η νέα B-Class είναι όλη αυτή και έτοιμη για όλα.

**Σχεδιασμός χειρισμού αφής:** Μάτια θα αναζητάτε κουμπιά και διακόπτες στο κόκπιτ της B-Class. Εδώ τα πάντα είναι νέα. Όπως η οθόνη αφής ή το touchpad που σας επιτρέπει να χειρίζεστε σχεδόν τα πάντα στο αυτοκίνητο μέσω αφής και να τα ρυθμίζετε όπως προτιμάτε.

**Augmented Video:** Η επαυξημένη πραγματικότητα του MBUX για την πλοήγηση σας βοηθά να αντεπεξέρχεστε άριστα ακόμη και σε περίπλοκες οδικές καταστάσεις. Η τεχνολογία δικτυώνει τον εικονικό με τον πραγματικό κόσμο και προβάλλει γραφικά με οδηγίες πλοήγησης και κυκλοφορίας στις ζωντανές εικόνες από το περιβάλλον που προβάλλονται στην οθόνη πολυμέσων.

**Στιλ ενδείξεων:** Το κόκπιτ σας υποδέχεται με δύο πλήρως ψηφιακές οθόνες, οι οποίες συνθέτουν ένα συναρπαστικό ενιαίο σύνολο. Για τη οθόνη οργάνων έχετε επιλογή ανάμεσα σε τρία στιλ ενδείξεων «Κλασικό», «Σπορ» και «Διακριτικό», τα οποία μπορείτε να εναλλάσσετε ανάλογα με τη διάθεση, τη διαδρομή ή την οδηγική κατάσταση.





## Ατμοσφαιρικός φωτισμός σε 64 χρώματα.

Ο προαιρετικός ατμοσφαιρικός φωτισμός, με το ευχάριστο, έμμεσο φως του, δημιουργεί ένα μοναδικό περιβάλλον σε όλο τον εσωτερικό χώρο και, μάλιστα, σύμφωνα με τις προτιμήσεις ή τη διάθεσή σας. Μπορείτε να επιλέγετε ανάμεσα σε 64 χρώματα, καθώς και κομψούς χρωματικούς συνδυασμούς και φωτιστικά εφέ, που δημιουργούν ένα συναρπαστικό παιχνίδι χρωμάτων φωτίζοντας, για παράδειγμα, τα στόμια αεραγωγών, τις πόρτες και το ταμπλό οργάνων. Έτσι, η νέα B-Class προβάλλει πάντα τον καλύτερο εαυτό της.

## Πακέτο ENERGIZING Plus.

Ο προσεκτικός, συγκεντρωμένος οδηγός είναι ένας από τους σημαντικότερους παράγοντες για την ασφαλή κυκλοφορία στο δρόμο. Γι'αυτό το προαιρετικό πακέτο ENERGIZING Plus δικτυώνει πολλά συστήματα - κλιματισμό, ατμοσφαιρικό φωτισμό, μουσική και άνεση καθίσματος - σε ολιγόλεπτα προγράμματα, τα οποία σας αναζωογονούν ή σας χαλαρώνουν.

## Προβολείς MULTIBEAM LED.

Οι προβολείς MULTIBEAM LED δεν θέτουν μόνο νέα πρότυπα σχεδίασης, αλλά φωτίζουν και το οδόστρωμα καλύτερα από τους συμβατικούς προβολείς. Έτσι, μπορείτε να αναγνωρίζετε τους κινδύνους ακόμα πιο γρήγορα.

## Πανοραμική συρόμενη οροφή.

Βιώστε την απόλαυση της ανοικτής οδήγησης σχεδόν όπως στα Cabrio ή τα Roadster - ευχάριστα και χωρίς ρεύματα αέρα. Η πανοραμική συρόμενη οροφή ανοίγει εύκολα, με συνεχή κίνηση. Ακόμη και κλειστή επιτρέπει να μπαίνει περισσότερο φως στο εσωτερικό χάρη στη διαφάνειά της για πιο φωτεινή κι ευχάριστη ατμόσφαιρα.

## Ο βασικός εξοπλισμός.

Ακόμα και χωρίς καθόλου προαιρετικό εξοπλισμό, η B-Class σας προσφέρει πολλά. Ο βασικός εξοπλισμός του αυτοκινήτου είναι πραγματικά γενναιόδωρος. Τηρώντας τα υψηλά πρότυπα ασφαλείας της μάρκας, περιλαμβάνει την ενεργή υποβοήθηση πέδησης. Πρακτικό πλεονέκτημα προσφέρουν οι αναδιπλούμενες πλάτες του πίσω καθίσματος σε αναλογία 40:20:40 και το δάπεδο χώρου φόρτωσης με ρύθμιση ύψους.

## Η γραμμή εξοπλισμού Style.

Με τη γραμμή εξοπλισμού Style το αυτοκίνητό σας διαφοροποιείται από το βασικό μοντέλο, αποκτώντας νεανική, μοντέρνα εμφάνιση στο εσωτερικό αλλά και στο εξωτερικό. Περιλαμβάνονται στοιχεία, όπως οι ζάντες αλουμινίου 16 ιντσών, καθώς και επενδύσεις και διακοσμητικές ραφές σε μοντέρνα χρώματα, που δημιουργήθηκαν αποκλειστικά γι' αυτήν τη γραμμή εξοπλισμού.

## Η γραμμή εξοπλισμού Progressive.

Η γραμμή εξοπλισμού Progressive αναβαθμίζει ουσιαστικά το αυτοκίνητο. Προστιθέμενη αξία, την οποία βλέπετε και αισθάνεστε. Η γοητεία και η προηγμένη τεχνολογία του ακαταμάχητου Sports Tourer είναι έντονες από κάθε οπτική γωνία. Επιπλέον, η γραμμή εξοπλισμού μπορεί να συνδυαστεί με άλλα στοιχεία εσωτερικού και εξωτερικού εξοπλισμού, όπως το πακέτο δέρματος και το πακέτο Night.

## Η γραμμή εξοπλισμού AMG Line.

Η AMG Line ενισχύει εσωτερικά και εξωτερικά την κομψή σπορ εμφάνιση. Αποκλειστικά χαρακτηριστικά αποτελούν το AMG Styling και η μάσκα ψυγείου diamond με μία γρίλια. Ταυτόχρονα, η χαμηλωμένη ανάρτηση με τη δυναμική ρύθμιση και το άμεσο σύστημα διεύθυνσης εντείνουν την οδηγική εμπειρία σας. Ιδανικό συμπλήρωμα είναι το σπορ τιμόνι με επίπεδο κάτω τμήμα από εκλεκτό δέρμα νάπα.



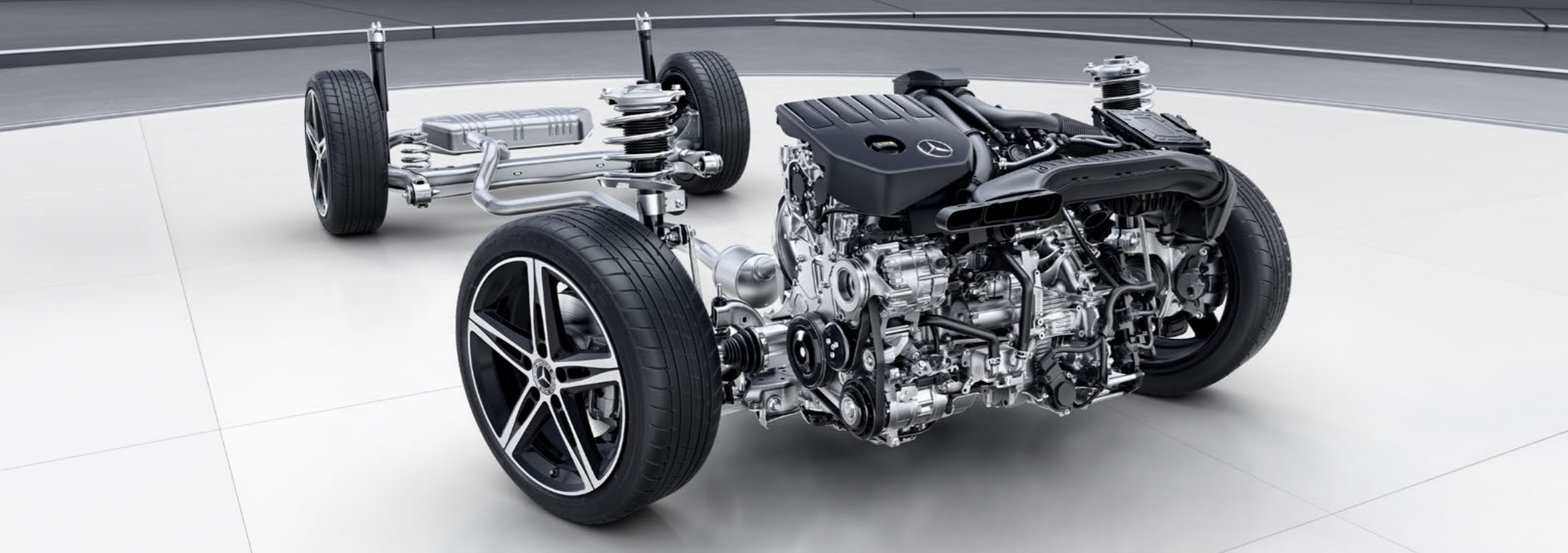

## Ανάρτηση άνεσης.

Στον αυτοκινητόδρομο απολαμβάνετε υψηλά επίπεδα άνεσης και στις κλειστές στροφές σπορ ευκινησία. Η ισορροπημένη ανάρτηση άνεσης προσφέρει έναν εντυπωσιακό συνδυασμό υψηλής απόδοσης απόσβεσης των κραδασμών και ιδιαίτερης οδηγικής ευστάθειας. Έτσι, κάνει τις διαδρομές σας ασφαλείς και απίστευτα απολαυστικές.

### **ΑΝΑΡΤΗΣΗ ΜΕ ΠΡΟΣΑΡΜΟΖΟΜΕΝΗ ΜΕΤΑΒΛΗΤΗ ΑΠΟΣΒΕΣΗ**

Προτιμάτε περισσότερη οδηγική απόλαυση στις στροφές ή υψηλά επίπεδα άνεσης στις μεγάλες αποστάσεις; Η ανάρτηση με μεταβλητή απόσβεση προσφέρει ένα εντυπωσιακό φάσμα δυνατοτήτων. Ο διακόπτης DYNAMIC SELECT στην κεντρική κονσόλα επιτρέπει την επιλογή προγράμματος και χαρακτηριστικών οδήγησης: «Eco», «Comfort» ή «Sport». Σαν να είχατε δύο αναρτήσεις σε ένα αυτοκίνητο, απολαμβάνετε πολυτιμμένη σπορ οδήγηση.

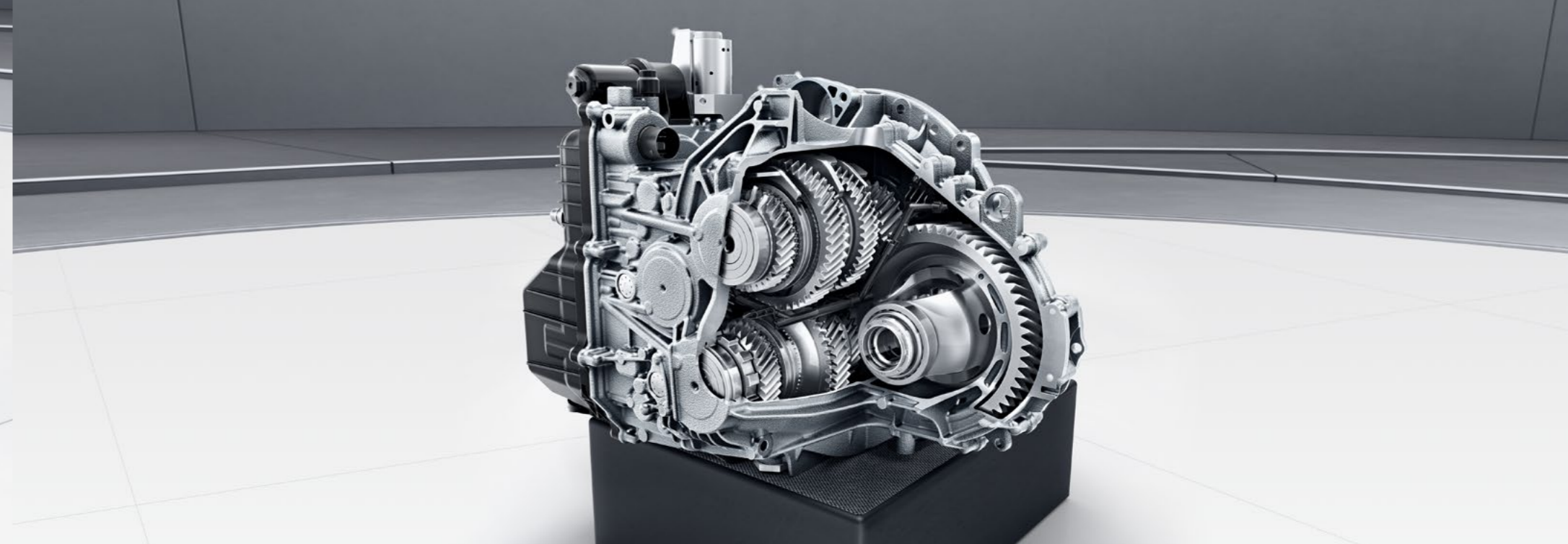

## 8G-DCT.

Ένα αυτόματο κιβώτιο ταχυτήτων που ικανοποιεί όλες σας τις επιθυμίες. Επιλέγοντας το πρόγραμμα οδήγησης μεταβάλλονται τα χαρακτηριστικά του κιβωτίου ταχυτήτων διπλού συμπλέκτη. Αξιοποιεί τις 8 ταχύτητες είτε για αποδοτική οδήγηση με χαμηλές στροφές είτε για εντυπωσιακά δυναμική οδήγηση. Καθώς η επόμενη ταχύτητα είναι πάντα ήδη προεπιλεγμένη, μπορείτε να επιταχύνετε αδιάκοπα.

### **ΧΑΡΑΚΤΗΡΙΣΤΙΚΑ**

Κιβώτιο 8 ταχυτήτων διπλού συμπλέκτη αποτελούμενο από δύο επιμέρους κιβώτια ταχυτήτων με συμπλέκτη

8 ταχύτητες εμπροσθοπορείας και 1 ταχύτητα οπισθοπορείας

Επιλογέας DIRECT SELECT στο τιμόνι

Υψηλής ποιότητας χειριστήρια αλλαγής ταχυτήτων στο τιμόνι – αριστερά για κατέβασμα και δεξιά για ανέβασμα ταχύτητας

## Τεχνικά χαρακτηριστικά.

|   | Πετρελαιοκινητήρες |               |               |               | Βενζινοκινητήρες |
|---|--------------------|---------------|---------------|---------------|------------------|
|   | <b>B 160d</b>      | <b>B180d</b>  | <b>B200d</b>  | <b>B220d</b>  | <b>B160</b>      |
| Κυβισμός (cm <sup>3</sup> )                                 | 1461               | 1461          | 1950          | 1950          | 1332             |
| Ονομαστική ισχύς <sup>1</sup> (kW [HP] σε σ.α.λ.)           | 80[109]            | 85[116]       | 110[150]      | 140[190]      | 80 [109]         |
| Επιτάχυνση από 0 στα 100 km/h (δευτ.)                       | 12,7               | 10,9          | 8,3           | 7,2           | 11,3             |
| Τελική ταχύτητα (km/h)                                      | 188                | 200           | 219           | 234           | 198              |
| Κατανάλωση καυσίμου <sup>2</sup> (l/100 km)                 |                    |               |               |               |                  |
| Low   | 6,4 - 6,0          | 6,1 - 5,7     | 7,0 - 6,5     | 7,0 - 6,6     | 9,0 - 8,5        |
| Mid   | 5,1 - 4,5          | 5,2 - 4,6     | 5,7 - 5,1     | 5,7 - 5,3     | 6,8 - 6,0        |
| High  | 4,6 - 3,9          | 4,6 - 3,9     | 4,6 - 4,1     | 4,7 - 4,2     | 5,9 - 5,0        |
| Extra high  | 5,5 - 4,7          | 5,6 - 4,8     | 5,6 - 4,8     | 5,7 - 4,9     | 7,0 - 5,8        |
| Total   | 5,3 - 4,6          | 5,3 - 4,6     | 5,5 - 4,9     | 5,6 - 5,0     | 6,9 - 6,0        |
| Εκπομπές CO <sub>2</sub> <sup>3</sup> σε μικτό κύκλο (g/km) | 139,0 - 120,0      | 139,0 - 120,0 | 145,0 - 128,0 | 146,0 - 131,0 | 156,0 - 135,0    |
| Κατηγορία εκπομπών <sup>4</sup> /αποδοτικότητα <sup>5</sup> | A                  | A             | A             | A             | C                |

|   | Βενζινοκινητήρες |               |               |                    |               |                     |
|---|------------------|---------------|---------------|--------------------|---------------|---------------------|
|   | <b>B180</b>      | <b>B200</b>   | <b>B220</b>   | <b>B220 4MATIC</b> | <b>B250</b>   | <b>B 250 4MATIC</b> |
| Κυβισμός (cm <sup>3</sup> )                                 | 1332             | 1332          | 1991          | 1991               | 1991          | 1991                |
| Ονομαστική ισχύς <sup>1</sup> (kW [HP] σε σ.α.λ.)           | 100[136]         | 120[163]      | 140 [190]     | 140 [190]          | 165 [224]     | 165 [224]           |
| Επιτάχυνση από 0 στα 100 km/h (δευτ.)                       | 9,4              | 8,5           | 7,1           | 7,1                | 6,4           | 6,4                 |
| Τελική ταχύτητα (km/h)                                      | 212              | 223           | 239           | 234                | 250           | 250                 |
| Κατανάλωση καυσίμου <sup>2</sup> (l/100 km)                 |                  |               |               |                    |               |                     |
| Low   | 8,8 - 8,2        | 8,6 - 7,9     | 10,3 - 10,0   | 11,1 - 10,5        | 10,3 - 10,0   | 11,1 - 10,5         |
| Mid   | 6,7 - 5,9        | 6,9 - 6,0     | 7,8 - 7,1     | 8,2 - 7,5          | 7,8 - 7,1     | 8,2 - 7,5           |
| High  | 6,0 - 5,1        | 6,0 - 5,1     | 6,7 - 6,0     | 7,1 - 6,2          | 6,7 - 6,0     | 7,1 - 6,2           |
| Extra high  | 7,1 - 5,9        | 7,1 - 5,9     | 7,7 - 6,6     | 8,2 - 6,8          | 7,8 - 6,6     | 8,2 - 6,9           |
| Total   | 6,9 - 5,9        | 6,9 - 6,0     | 7,8 - 7,0     | 8,2 - 7,3          | 7,8 - 7,0     | 8,2 - 7,3           |
| Εκπομπές CO <sub>2</sub> <sup>3</sup> σε μικτό κύκλο (g/km) | 156,0 - 135,0    | 156,0 - 135,0 | 176,0 - 158,0 | 187,0 - 165,0      | 177,0 - 158,0 | 187,0 - 165,0       |
| Κατηγορία εκπομπών <sup>4</sup> /αποδοτικότητα <sup>5</sup> | B                | B             | C             | C                  | C             | C                   |

**Ό,τι καλύτερο για τον κινητήρα:**  
**Γνήσια λάδια κινητήρα Mercedes-Benz.**

<sup>1</sup> Στοιχεία σχετικά με την ονομαστική ισχύ σύμφωνα με τον Κανονισμό (ΕΚ) αρ. 715/2007 στην εκάστοτε ισχύουσα έκδοση. <sup>2</sup> Ηλεκτρονικός έλεγχος. <sup>3</sup> Οι αναφερόμενες τιμές υπολογίστηκαν σύμφωνα με την καθορισμένη διαδικασία μέτρησης. Πρόκειται για τις «Τιμές WLTP CO<sub>2</sub> κατά την έννοια του Άρθρου 2. Νο. 3 του Εκτελεστικού Κανονισμού ΕΕ (2017/1153). Οι τιμές κατανάλωσης καυσίμου υπολογίστηκαν με βάση αυτόν τον Κανονισμό. <sup>4</sup> Τα στοιχεία ισχύουν μόνο εντός της Ευρωπαϊκής Ένωσης. Είναι πιθανό να υπάρχουν αποκλίσεις ανάλογα με τη χώρα. <sup>5</sup> Υπολογισμός με βάση τις μετρημένες εκπομπές CO<sub>2</sub> λαμβάνοντας υπόψη τη μάζα του οχήματος. Ισχύει μόνο για τη Γερμανία. Για περισσότερα τεχνικά χαρακτηριστικά, επισκεφτείτε την ηλεκτρονική διεύθυνση [www.mercedes-benz.gr](http://www.mercedes-benz.gr)

## Διαστάσεις.

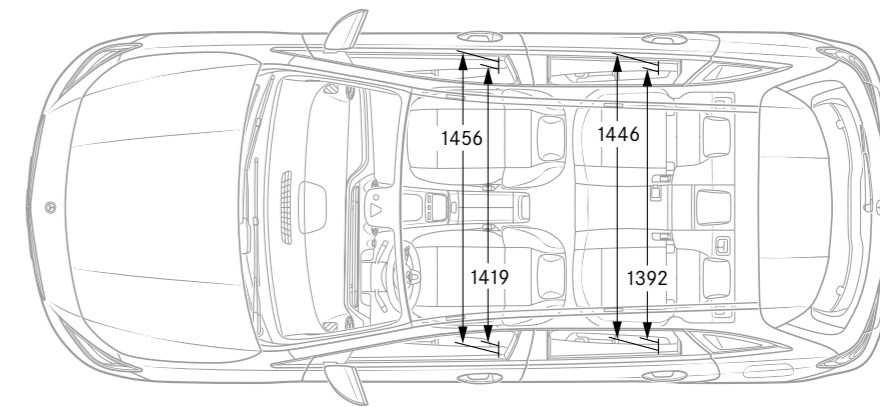
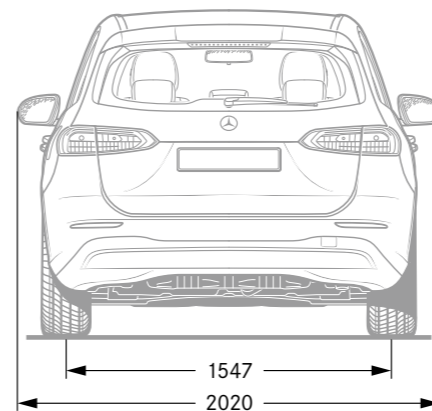
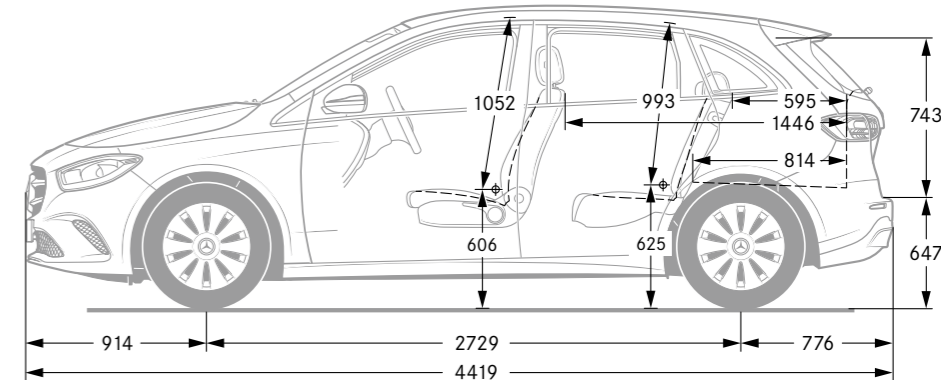
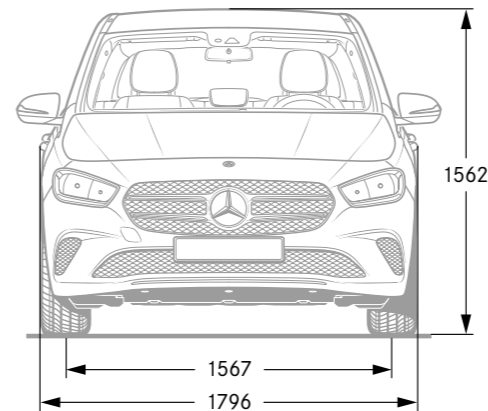

Όλα τα στοιχεία δίδονται σε χιλιοστά. Οι εικονιζόμενες διαστάσεις είναι μέσες τιμές. Ισχύουν για οχήματα με βασικό εξοπλισμό και χωρίς φορτίο.



# SPORT - F O R - GOOD

Η Mercedes-Benz είναι συνεργάτης του διεθνούς ιδρύματος Laureus Sport for Good Foundation από το έτος ίδρυσής του το 2000. Αποτελεί τη σημαντικότερη κοινωνική πρωτοβουλία της εταιρείας Mercedes-Benz. Το ίδρυμα Laureus Sport for Good υποστηρίζει μέσω κοινωνικών αθλητικών προγραμμάτων παιδιά και νέους που έχουν ανάγκη, τους ανοίγει νέους ορίζοντες και προάγει σημαντικές αξίες, όπως το ομαδικό πνεύμα, ο σεβασμός και η αποφασιστικότητα. Σύνθημά μας είναι «Change the Game for Kids» και θα θέλαμε να το μοιραστούμε μαζί σας. Με την αγορά μίας Mercedes-Benz υποστηρίζεται τους σκοπούς του ιδρύματος «Laureus Sport for Good».

**Σχετικά με το περιεχόμενο του εντύπου:** Το παρόν εκδόθηκε για εκτύπωση στις 13.11.2018. Μετά την ημερομηνία αυτή είναι δυνατό να επέλθουν διαφοροποιήσεις στο προϊόν. Ο κατασκευαστής διατηρεί το δικαίωμα για αλλαγές κατά τη διάρκεια του χρόνου παράδοσης στην κατασκευή ή στο όχημα, για χρωματικές αποκλίσεις και διαφοροποιήσεις στον εξοπλισμό, εφόσον οι αλλαγές ή οι διαφοροποιήσεις αυτές παραμένουν εντός λογικών ορίων σε ό,τι αφορά τον αγοραστή, λαμβάνοντας υπόψη και τα συμφέροντα του πωλητή. Εφόσον ο πωλητής ή ο κατασκευαστής χρειαστεί να χρησιμοποιήσει για το χαρακτηρισμό της παραγγελίας ή του αντικείμενου αγοράς κωδικούς ή αριθμούς, δεν προκύπτουν κανενός είδους

δικαιώματα από το γεγονός αυτό και μόνο. Οι εικόνες μπορεί να περιέχουν αξεσουάρ και εξαρτήματα που δεν ανήκουν στο βασικό εξοπλισμό. Το παρόν έντυπο θα χρησιμοποιηθεί διεθνώς. Εντούτοις οι προδιαγραφές και οι συνέπειες σε σχέση με τη νομοθεσία, το ισχύον δίκαιο και τη φορολογία μέχρι και την ημέρα δημοσίευσης ισχύουν μόνο για την Ομοσπονδιακή Δημοκρατία της Γερμανίας. Για συγκεκριμένες πληροφορίες απευθυνθείτε στους Εξουσιοδοτημένους Διανομείς της Mercedes-Benz.

[www.mercedes-benz.gr](http://www.mercedes-benz.gr)