

C-Class Coupé



Mercedes-Benz



Never stop improving.

Η C-Class Coupé εκφράζει μία στάση ζωής: δεν επαναπαύεται ποτέ, αλλά επιζητά διαρκώς την καινοτομία.





Η C-Class στην πιο σπορτίφ μορφή της.

Η C-Class Coupé εντυπωσιάζει με την τέλεια γραμμωμένη σιλουέτα της. Οι δυναμικές γραμμές και οι καθαρές, μώδεις επιφάνειες σηματοδοτούν τη γνήσια σχεδίαση σπορ coupé. Τα επιβλητικά στυλιστικά στοιχεία, όπως ο νέος προφυλακτήρας και η μάσκα ψυγείου του βασικού εξοπλισμού, προσδίδουν έντονα ιδιαίτερο χαρακτήρα.



Η καινοτομία πηγάξει από μέσα της.

Ολοκαίνουρια στοιχεία χειρισμού και ενδείξεων: το νέο τιμόνι με πλήκτρα ελέγχου αφής καθώς και, ανάλογα με τον εξοπλισμό, τα πλήρως ψηφιακά όργανα και οι μεγάλες οθόνες σε συνδυασμό με συστήματα infotainment νέας γενιάς, επιτρέπουν τον άκρως εξατομικευμένο και μοντέρνο χειρισμό. Όλα τα όργανα μπορούν πλέον να προβάλλουν τις ενδείξεις, ανάλογα με τον εξοπλισμό, με «Κλασικό», «Σπορτίφ» και «Προοδευτικό» στυλ.

Η C-Class Coupé είναι έτοιμη για μια νέα αρχή.

Το EQ Boost εξασφαλίζει εξαιρετικά γρήγορη επιτάχυνση και αθόρυβη λειτουργίας κύλισης σε συνδυασμό με μειωμένη κατανάλωση καυσίμου. Γι' αυτό, ο βενζινοκινητήρας τροφοδοτείται έξυπνα με ηλεκτρική ενέργεια από το ενσωματωμένο δυναμό μίζας.





Η εξατομίκευση στην ωραιότερη μορφή της.

Η C-Class Coupé είναι γνήσιο ίνδαλμα σχεδίασης που θέτει νέα πρότυπα στην κατηγορία της. Ο αποκλειστικός προαιρετικός εξοπλισμός designo μπορεί να βελτιώσει και να εξατομικεύσει ακόμα περισσότερο την εμφάνιση και την άνεση. Τα εντυπωσιακά χρώματα βαφής και η υψηλής ποιότητας αισθητική του εσωτερικού θα σας ενθουσιάσουν.



Mercedes-Benz Intelligent Drive.

Σε ώρα αιχμής, σε μεγάλες, νυχτερινές διαδρομές ή σε άγνωστους δρόμους, η C-Class σας ξεκουράζει αισθητά, ειδικά σε αγχώδεις καταστάσεις. Από πίσω κρύβεται ένα σύστημα, το οποίο κάνει κάθε διαδρομή με μια Mercedes-Benz ασφαλέστερη και μοναδική: το Mercedes-Benz Intelligent Drive. Διότι ο χρόνος που περνάτε στο αυτοκίνητο είναι δικός σας. Χρόνος για να χαλαρώνετε. Χρόνος για να αναπληρώνετε την ενέργειά σας. Για να φτάνετε στον προορισμό σας πρωτίστως με ασφάλεια, αλλά και πιο ξέγνοιαστα.



COMAND Online.

Φτάστε γρηγορότερα και πιο ήρεμα στον προορισμό σας με το COMAND Online, το τέλει ενσωματωμένο, premium σύστημα πλοήγησης με εμφάνιση και αίσθηση Mercedes. Χάρη στις πληροφορίες για την κυκλοφορία Live Traffic και το Car-to-X Communication μπορείτε π.χ. να αποφεύγετε τα μποτιλιαρίσματα και να αναγνωρίζετε εγκαίρως πιθανές πηγές κινδύνων.



Ενσωμάτωση smartphone.

Η ενσωμάτωση smartphone συνδέει το κινητό τηλέφωνο με το σύστημα infotainment μέσω Apple CarPlay™ και Android Auto. Έτσι, έχετε άνετη πρόσβαση στις σημαντικότερες λειτουργίες του smartphone σας. Μπορείτε επίσης να χρησιμοποιείτε γρήγορα και εύκολα εφαρμογές τρίτων, όπως το Spotify®.



Ασύρματο σύστημα φόρτισης για κινητές συσκευές.

Ο χρόνος οδήγησης γίνεται χρόνος φόρτισης, τοποθετώντας το smartphone σας με μία κίνηση στη θήκη της κεντρικής κονσόλας, όπου φορτίζεται ασύρματα. Μπορείτε να φορτίζετε ασύρματα όλα τα συμβατά smartphone ανεξαρτήτως μοντέλου και μάρκας.



Ατμοσφαιρικός φωτισμός.

Δημιουργήστε ατμόσφαιρα που ταιριάζει στις προτιμήσεις ή τη διάθεσή σας. Ο ατμοσφαιρικός φωτισμός με συνολικά 64 χρώματα σας προσφέρει απεριόριστες δυνατότητες για ένα ιδανικά φωτισμένο περιβάλλον και έχει το κατάλληλο χρώμα για κάθε περίπτωση.

Σύστημα ελέγχου ανέσεων ENERGIZING.

Ο έλεγχος ανέσεων ENERGIZING μετατρέπει το αυτοκίνητό σας σε μια όαση ευεξίας χάρη στον έξυπνο συνδυασμό λειτουργιών ανέσεων, όπως κλιματισμός, φωτισμός και αρωματισμός. Έξι τέλεια διαμορφωμένα προγράμματα ενεργοποιούνται πολύ εύκολα και σας βοηθούν να χαλαρώνετε ή προσφέρουν ενέργεια σε μεγάλες διαδρομές.

Πακέτο στάθμευσης με κάμερα οπισθοπορείας.

Αυτό το πακέτο σας προσφέρει ευκολία ακόμα και σε στενές θέσεις στάθμευσης. Για τη δική σας άνεση, το ενεργό σύστημα υποβοήθησης στάθμευσης αναζητά κατάλληλες θέσεις και, στη συνέχεια, σας βοηθά να σταθμεύετε. Για περισσότερη άνεση φροντίζει και η κάμερα οπισθοπορείας, που αποτρέπει τις ζημιές στο αμάξωμα προσφέροντας ορατότητα στην περιοχή πίσω από το αυτοκίνητο.

MULTIBEAM LED.

Για τέλεια ορατότητα, οι προσαρμοζόμενοι προβολείς MULTIBEAM LED αντιδρούν στις τρέχουσες συνθήκες της κυκλοφορίας με ξεχωριστά ελεγχόμενες λυχνίες LED. Ο μερικός φωτισμός μεγάλης σκάλας δεν θαμπώνει τους άλλους οδηγούς. Ο φωτισμός μεγάλης σκάλας ULTRA RANGE μεγιστοποιεί την εμβέλεια. Ο φωτισμός αλλαγής κατεύθυνσης και στροφών φωτίζει βέλτιστα το πεδίο ορατότητας.

Ο βασικός εξοπλισμός.

Συναρπαστική σχεδίαση για πραγματικές συγκινήσεις: το εξωτερικό εντυπωσιάζει με δυναμικά στιλιστικά στοιχεία, όπως η μάσκα diamond με μία γρίλια ή οι μοντέρνοι προβολείς LED ήδη από τον βασικό εξοπλισμό. Η χαμηλωμένη ανάρτηση προσφέρει την τέλεια ισορροπία δυναμικής, άνεσης και ασφάλειας. Ο πολυτελής εσωτερικός χώρος, με τις γραμμές σχεδίασης και την επιλογή υλικών του, εκφράζει ήδη από τον βασικό εξοπλισμό τον αθλητικό τρόπο ζωής. Ιδιαίτερο highlight αποτελούν τα καθίσματα με ενιαία εμφάνιση: προσφέρουν μία αναπαυτικά χαμηλή θέση καθίσματος και τέλεια πλευρική στήριξη – και ταυτόχρονα γνήσια οδηγική απόλαυση.

Η AMG Line.

Το εντυπωσιακό Styling της AMG Line προσφέρει στο εξωτερικό της C-Class μια σπορτίφ αποκλειστική νότα, που αποτελεί σαφή δήλωση της επιβλητικής σχεδίασης. Οι τεχνικές ιδιαιτερότητες σας προσφέρουν αισθητά μεγαλύτερη οδηγική απόλαυση, καθώς η ευκίνητη σπορ ανάρτηση με σπορ άμεσο σύστημα διεύθυνσης εξασφαλίζει πιο δυναμική οδική συμπεριφορά. Η AMG Line εσωτερικού αναβαθμίζει αισθητά και ορατά τον σπορ χαρακτήρα του οχήματός σας. Σας επιτρέπει να εκφράσετε απερίφραστα αυτό που έχει για εσάς σημασία: ένα δυναμικό και αποκλειστικό περιβάλλον μέχρι την τελευταία λεπτομέρεια.

Το πακέτο Night.

Πιο έντονος χαρακτήρας και πιο εκφραστικό στιλ. Το πακέτο Night σε συνδυασμό με την AMG Line αναδεικνύει την εμφάνιση με αποκλειστικά σχεδιαστικά στοιχεία σε Μαύρο. Έτσι, τονίζεται ο σπορ χαρακτήρας και η αθλητική σχεδίαση του αυτοκινήτου σας. Απευθύνεται ειδικά σε ιδιαίτερους ανθρώπους, που αναζητούν μια εξαιρετικά εκφραστική σχεδίαση.

designo.

Το πρόγραμμα designo προσφέρει ασύγκριτα υψηλής ποιότητας χρώματα εξωτερικής βαφής. Εσείς χρειάζεται να επιλέξετε απλώς ανάμεσα στις εντυπωσιακές μεταλλικές βαφές και τις βαφές bright με υψηλής ποιότητας χρωστικές. Κορυφαία άνεση καθισμάτων και εκλεπτυσμένη αισθητική βρίσκονται στο επίκεντρο της φιλοσοφίας μας για τη σχεδίαση στο εσωτερικό.

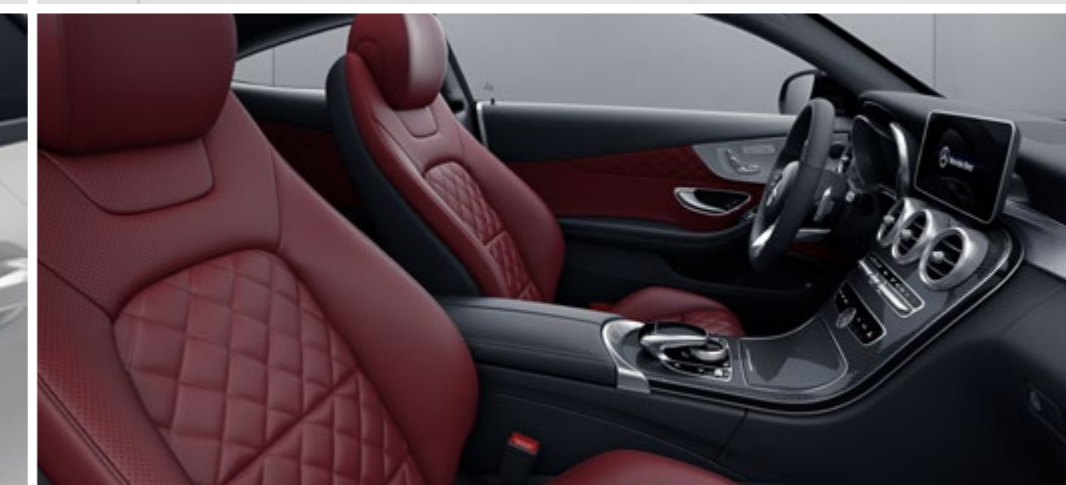
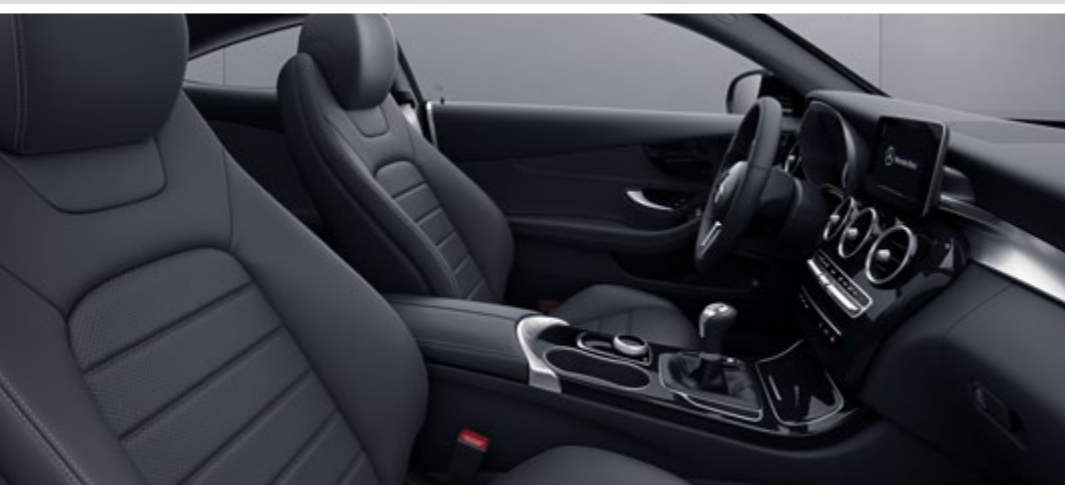

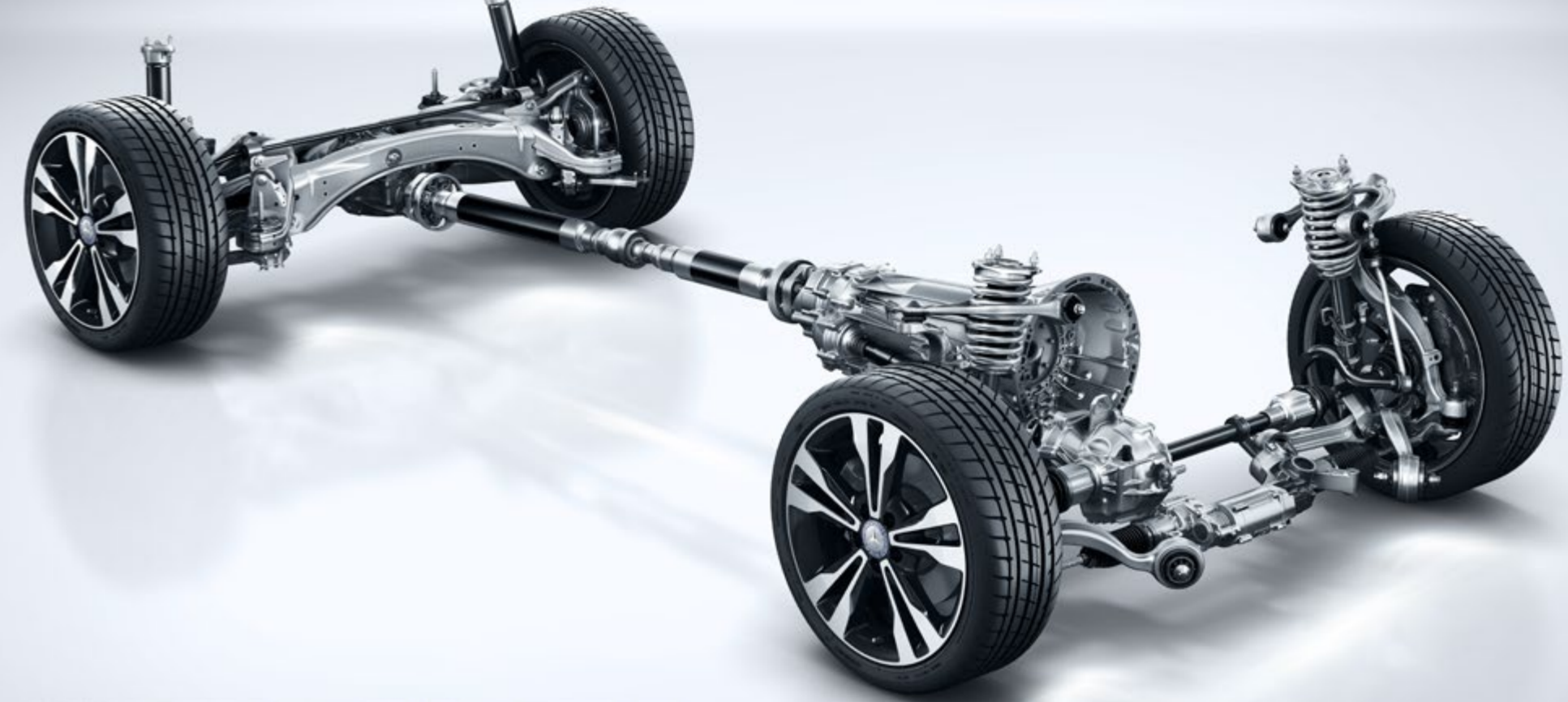

DYNAMIC BODY CONTROL.

Μία ανάρτηση – τρεις διαμορφώσεις: με την ανάρτηση DYNAMIC BODY CONTROL επιλέγετε μεταξύ μέγιστης ευκινησίας και υψηλής άνεσης, Ανάλογα με τη διαδρομή και το προσωπικό σας στιλ οδήγησης. Η χαμηλωμένη ανάρτηση και το σπορ άμεσο σύστημα διεύθυνσης σας προσφέρουν τις ιδανικές συνθήκες για ιδιαίτερα δυναμικό τρόπο οδήγησης. Η ανάρτηση DYNAMIC BODY CONTROL διαθέτει συνεχώς μεταβαλλόμενη απόσβεση για τον μπροστινό και πίσω άξονα. Το συνεχώς ρυθμιζόμενο σύστημα ελέγχει την απόσβεση σε συνάρτηση με τα χαρακτηριστικά του κινητήρα, του κιβωτίου ταχυτήτων και του συστήματος διεύθυνσης για κάθε τροχό ξεχωριστά, και ανάλογα με την κατάσταση οδήγησης, την ταχύτητα οδήγησης και την κατάσταση του οδοστρώματος. Χάρη στη μεταβαλλόμενη ρύθμιση, απολαμβάνετε ευχάριστη άνεση και εξαιρετικά δυναμική οδήγηση.

ΑΛΛΑ ΚΥΡΙΑ ΧΑΡΑΚΤΗΡΙΣΤΙΚΑ

Εναλλαγή μεταξύ σπορτίφ και άνετης ρύθμισης, πολύ απλά, με το πάτημα ενός κουμπιού. Αυτό εξασφαλίζει ο διακόπτης **DYNAMIC SELECT** σε συνδυασμό με τις δύο διαθέσιμες αναρτήσεις DYNAMIC BODY CONTROL και AIR BODY CONTROL.

Τετρακίνηση 4MATIC.

Η τετρακίνηση 4MATIC βελτιώνει, κυρίως σε αντίξοες συνθήκες οδοστρώματος, την πρόσφυση και την οδηγική ευστάθεια. Ένα πραγματικό πλεονέκτημα στη βροχή, το χιόνι και τον πάγο. Και μια αξιόπιστη βάση για σπορ οδηγική απόλαυση.

AIR BODY CONTROL

Η ανάρτηση **AIR BODY CONTROL** με συνεχή ρύθμιση της απόσβεσης σε κάθε τροχό προσφέρει μια ιδιαίτερα ήπια συμπεριφορά κύλισης. Έτσι οδηγείτε με εξαιρετική άνεση, προστατεύετε τη μέση σας από περιττές καταπονήσεις και φτάνετε ξεκούραστοι στον προορισμό σας. Επιπλέον η ανάρτηση προσαρμόζεται αυτόματα σε διάφορες καταστάσεις φορτίου.

Κανένας συμβιβασμός.

Κάθε Mercedes-AMG είναι ένα μοναδικό αριστούργημα με ασύγκριτο χαρακτήρα. Αυτό που ενώνει όλα τα αυτοκίνητα performance και τα σπορ αυτοκίνητά μας, είναι το αδάμαστο αγωνιστικό πνεύμα τους. Το πάθος τους για κορυφαίες επιδόσεις. Γεννιούνται εκεί όπου η μηχανολογική τέχνη συναντά μία εντελώς ιδιαίτερη φιλοσοφία: το πνεύμα της AMG. Πιστεύουμε, ότι πρέπει να εξωθούμε διαρκώς τα όρια, προκειμένου να επιτυγχάνουμε νέους στόχους. Δεν δεχόμαστε τίποτα ως δεδομένο. Διότι τα όρια τα θέτουν οι άνθρωποι και μόνο αυτοί μπορούν να τα καταρρίψουν. Με αυτή την πεποίθηση παρέχουμε κορυφαίες επιδόσεις για τον μηχανοκίνητο αθλητισμό – και τον δρόμο.

Καλώς ήρθατε στον κόσμο της AMG.

www.mercedes-amg.com

AMG
DRIVING PERFORMANCE



Τεχνικά χαρακτηριστικά.

	Βενζινοκινητήρες						
	C 180 Auto	C 200	C 200 4MATIC	C 300	C 300 4MATIC	C 400 4MATIC	Mercedes AMG 43 4MATIC
Κυβισμός (cm³)	1497	1497	1497	1991	1991	2996	2996
Ονομαστική ισχύς ¹ (kW [HP] σε σ.α.λ.)	115 [156]	135 [184]	135 [184]	190 [258]	190 [258]	245 [333]	287 [390]
Επιτάχυνση από 0 στα 100 km/h (δευτ.)	8,9	7,9	8,4	6	6	4,9	4,7
Τελική ταχύτητα (km/h)	223	239	234	250	250	250	250
Κατανάλωση καυσίμου ² (l/100 km)							
Low	11,0 - 10,4	11,2 - 9,9	11,4 - 10,6	11,2 - 10,2	11,7 - 10,8	13,7 - 13,1	15,0 - 14,5
Mid	7,9 - 7,2	7,7 - 6,6	8,0 - 6,9	8,0 - 7,1	8,6 - 7,5	9,5 - 8,6	10,5 - 9,9
High	6,7 - 5,9	6,8 - 5,6	6,8 - 5,8	6,8 - 5,9	7,2 - 6,2	7,7 - 7,0	8,8 - 8,2
Extra high	7,6 - 6,4	7,8 - 6,2	7,6 - 6,4	7,7 - 6,7	7,9 - 6,8	8,2 - 7,3	9,4 - 8,5
Total	7,8 - 7,0	7,9 - 6,6	7,9 - 6,9	7,9 - 7,0	8,3 - 7,3	9,0 - 8,3	10,2 - 9,5
Εκπομπές CO ₂ ³ σε μικτό κύκλο (g/km)	178,0 - 158,0	179,0 - 151,0	179,0 - 156,0	180,0 - 159,0	189,0 - 166,0	205,0 - 187,0	230,0 - 216,0
Κατηγορία εκπομπών ⁴ /αποδοτικότητα ⁵	C	B	C	B	B	D	F

	Βενζινοκινητήρες		Πετρελαιοκινητήρες			
	Mercedes AMG 63 4MATIC	Mercedes AMG 63s 4MATIC	C 220d	C 220d 4MATIC	C300d	C300d 4MATIC
Κυβισμός (cm³)	3982	3982	1950	1950	1950	1950
Ονομαστική ισχύς ¹ (kW [HP] σε σ.α.λ.)	350 [476]	375 [510]	143 [194]	143 [194]	180 [245]	180 [245]
Επιτάχυνση από 0 στα 100 km/h (δευτ.)	4,0	3,9	7	7,3	6	6
Τελική ταχύτητα (km/h)	250	290	240	233	250	250
Κατανάλωση καυσίμου ² (l/100 km)						
Low	17,1 - 16,8	17,1 - 16,8	7,1 - 6,6	7,7 - 7,1	8,8 - 8,0	9,1 - 8,3
Mid	11,3 - 11,1	11,3 - 11,1	5,9 - 5,2	6,2 - 5,4	6,8 - 6,1	7,0 - 6,2
High	9,8 - 9,6	9,8 - 9,6	5,0 - 4,3	5,3 - 4,5	5,4 - 4,6	5,5 - 4,8
Extra high	10,4 - 10,2	10,5 - 10,2	5,8 - 4,9	6,0 - 5,1	5,8 - 4,9	6,0 - 5,1
Total	11,3 - 11,1	11,3 - 11,1	5,7 - 5,0	6,0 - 5,2	6,3 - 5,5	6,4 - 5,6
Εκπομπές CO ₂ ³ σε μικτό κύκλο (g/km)	256,0 - 251,0	256,0 - 251,0	150,0 - 131,0	158,0 - 137,0	165,0 - 143,0	169,0 - 148,0
Κατηγορία εκπομπών ⁴ /αποδοτικότητα ⁵	F	F	A	A	A	B

Ο,τι καλύτερο για τον κινητήρα:
Γνήσια λάδια κινητήρα Mercedes-Benz.

¹ Στοιχεία σχετικά με την ονομαστική ισχύ σύμφωνα με τον Κανονισμό (ΕΚ) αρ. 715/2007 στην εκάστοτε ισχύουσα έκδοση. ² Ηλεκτρονικός έλεγχος. ³ Οι αναφερόμενες τιμές υπολογίστηκαν σύμφωνα με την καθορισμένη διαδικασία μέτρησης. Πρόκειται για τις Τιμές WLTP CO₂ κατά την έννοια του Άρθρου 2. Νο. 3 του Εκτελεστικού Κανονισμού ΕΕ (2017/1153). Οι τιμές κατανάλωσης καυσίμου υπολογίστηκαν με βάση αυτόν τον Κανονισμό. ⁴ Τα στοιχεία ισχύουν μόνο εντός της Ευρωπαϊκής Ένωσης. Είναι πιθανό να υπάρχουν αποκλίσεις ανάλογα με τη χώρα. ⁵ Υπολογισμός με βάση τις μετρημένες εκπομπές CO₂ λαμβάνοντας υπόψη τη μάζα του οχήματος. Ισχύει μόνο για τη Γερμανία. Για περισσότερα τεχνικά χαρακτηριστικά, επισκεφτείτε την ηλεκτρονική διεύθυνση www.mercedes-benz.gr

Διαστάσεις.

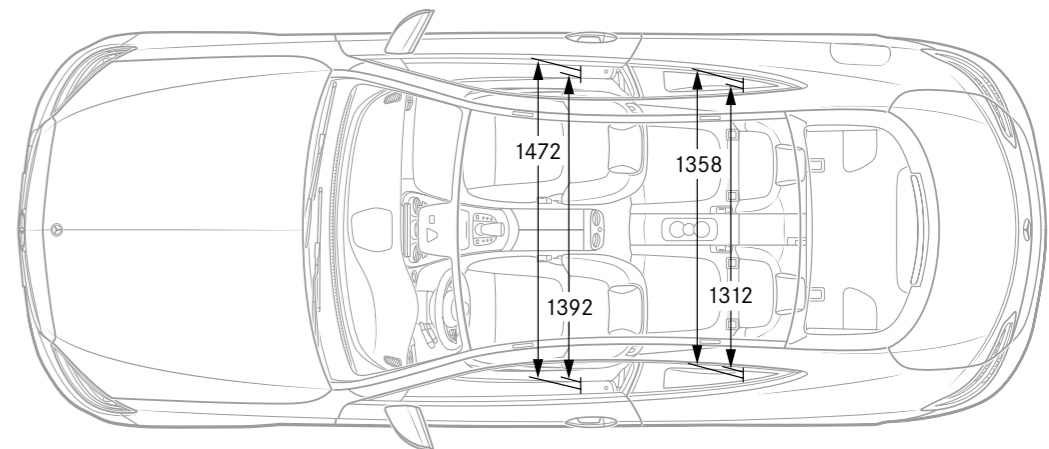
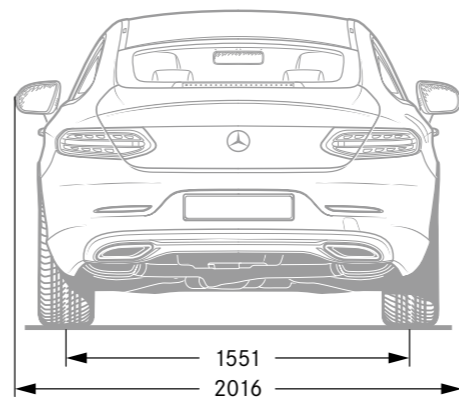
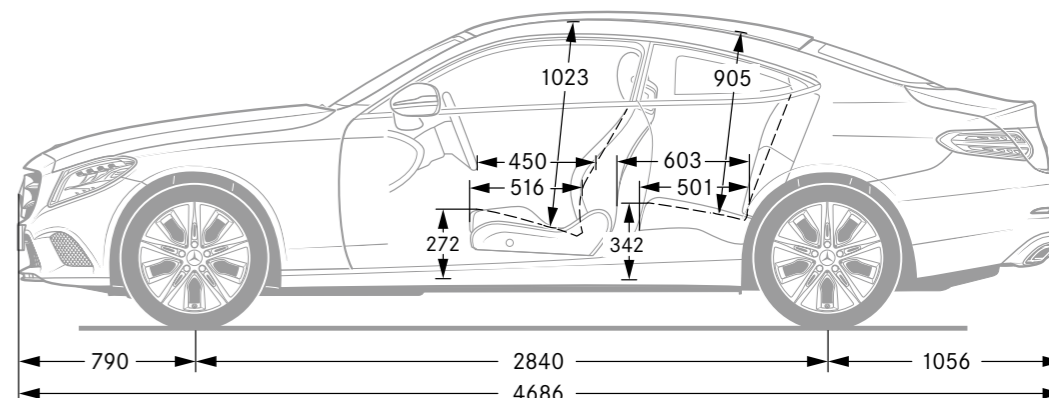
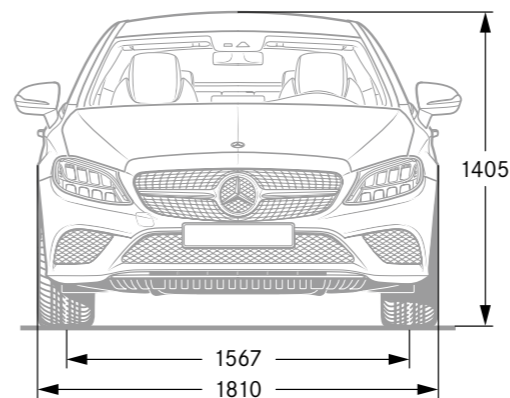

Όλα τα στοιχεία δίδονται σε χιλιοστά. Οι εικονιζόμενες διαστάσεις είναι μέσες τιμές. Ισχύουν για οχήματα με βασικό εξοπλισμό και χωρίς φορτίο.



SPORT - F O R - GOOD

Η Mercedes-Benz είναι συνεργάτης του διεθνούς ιδρύματος Laureus Sport for Good Foundation από το έτος ίδρυσής του το 2000. Αποτελεί τη σημαντικότερη κοινωνική πρωτοβουλία της εταιρείας Mercedes-Benz. Το ίδρυμα Laureus Sport for Good υποστηρίζει μέσω κοινωνικών αθλητικών προγραμμάτων παιδιά και νέους που έχουν ανάγκη, τους ανοίγει νέους ορίζοντες και προάγει σημαντικές αξίες, όπως το ομαδικό πνεύμα, ο σεβασμός και η αποφασιστικότητα. Σύνθημά μας είναι «Change the Game for Kids» και θα θέλαμε να το μοιραστούμε μαζί σας. Με την αγορά μίας Mercedes-Benz υποστηρίζεται τους σκοπούς του ιδρύματος «Laureus Sport for Good».

Σχετικά με το περιεχόμενο του εντύπου: Το παρόν δόθηκε για δημοσίευση στις 26.08.2019. Μετά την ημερομηνία αυτή είναι δυνατό να επέλθουν διαφοροποιήσεις στο προϊόν. Ο κατασκευαστής διατηρεί το δικαίωμα για αλλαγές κατά τη διάρκεια του χρόνου παράδοσης στην κατασκευή ή στο όχημα, για χρωματικές αποκλίσεις και διαφοροποιήσεις στον εξοπλισμό, εφόσον οι αλλαγές ή οι διαφοροποιήσεις αυτές παραμένουν εντός λογικών ορίων σε ό,τι αφορά τον αγοραστή, λαμβάνοντας υπόψη και τα συμφέροντα του πωλητή. Εφόσον ο πωλητής ή ο κατασκευαστής χρειαστεί να χρησιμοποιήσει για το χαρακτηρισμό της παραγγελίας ή του αντικείμενου αγοράς κωδικούς ή αριθμούς, δεν προκύπτουν κανενός είδους

δικαιώματα από το γεγονός αυτό και μόνο. Οι εικόνες μπορεί να περιέχουν αξεσουάρ και εξαρτήματα που δεν ανήκουν στο βασικό εξοπλισμό. Το παρόν έντυπο θα χρησιμοποιηθεί διεθνώς. Εντούτοις οι προδιαγραφές και οι συνέπειες σε σχέση με τη νομοθεσία, το ισχύον δίκαιο και τη φορολογία μέχρι και την ημέρα δημοσίευσης ισχύουν μόνο για την Ομοσπονδιακή Δημοκρατία της Γερμανίας. Για συγκεκριμένες πληροφορίες απευθυνθείτε στους Εξουσιοδοτημένους Διανομείς της Mercedes-Benz.

www.mercedes-benz.gr