

# C-Class Estate



Mercedes-Benz



## Never stop improving.

Η παρόρμηση για κίνηση αποτυπώνεται στο πρόσωπο της C-Class Estate. Οι υπερσύγχρονοι πλήρως LED προβολείς φωτίζουν με περισσότερη ακρίβεια, φωτεινότητα και ευφυΐα από ποτέ. Και είναι μόνο η αρχή, διότι από πίσω κρύβονται ηλεκτρικοί κινητήρες με βέλτιστες τιμές αποδοτικότητας. Ένα πλήρως ψηφιακό κόκπιτ, τα πιο νέα συστήματα υποβοήθησης, ένα πάτημα πλήκτρου που αλλάζει τη διάθεσή σας. Πολλά νέα χαρακτηριστικά, αλλά ένα μένει ίδιο: το κίνητρο της C-Class να γίνεται διαρκώς καλύτερη κάθε μέρα, σε κάθε διαδρομή.



Σε τέλεια φόρμα,  
όταν χρειάζεται.

Το προφίλ της C-Class Estate συνδυάζει την σπορ εμφάνιση με τη γενναϊόδωρη ευρυχωρία. Η καθοδική γραμμή οροφής (drooping line) και η ανοδική γραμμή από τον μπροστινό τροχό προς τα πίσω δημιουργούν εντυπωσιακές φωτοσκιάσεις. Η κομψή κολόνα D που στενεύει προς τα κάτω εντείνει την αθλητική γραμμή της C-Class Estate.





## Η άνεση είναι η καλύτερη προπόνηση.

Βιώστε μία άνεση που σημαίνει πολύ περισσότερα: χαλαρώνει, ηρεμεί, αλλά επίσης ενεργοποιεί και τονώνει. Πολύ απλά με το πάτημα ενός κουμπιού, χάρη στο σύστημα ελέγχου ανέσεων ENERGIZING. Ένα highlight στο εσωτερικό της C-Class.

## Ασκεί στον εαυτό της τη μεγαλύτερη πίεση. Ηλεκτρικά.

Μετατρέψτε το estate σε sports car: πολύ απλά με το πάτημα ενός κουμπιού. Μπορείτε να ρυθμίσετε την προαιρετική μεταβαλλόμενη ανάρτηση DYNAMIC BODY CONTROL από έντονα άνετη έως σπορτίφ σφιχτή. Έτοιμος να αναλάβει δράση είναι ο νέος βενζινοκινητήρας με EQ Boost. Ένα ηλεκτρικό δυναμό μίζας παράγει επίσης πρόσθετη ροπή στρέψης, το λεγόμενο boost effect.





Για αναζωογόνηση  
όσο αθλείστε.

Βιώστε μία άνεση που σημαίνει πολύ περισσότερα: χαλαρώνει, ηρεμεί, αλλά επίσης ενεργοποιεί και τονώνει. Πολύ απλά με το πάτημα ενός κουμπιού, χάρη στο σύστημα ελέγχου ανέσεων ENERGIZING. Ένα highlight στο εσωτερικό της C-Class.





## Mercedes-Benz Intelligent Drive.

Σε ώρα αιχμής, σε μεγάλες, νυχτερινές διαδρομές ή σε άγνωστους δρόμους, η C-Class σας ξεκουράζει αισθητά, ειδικά σε αγχώδεις καταστάσεις. Από πίσω κρύβεται ένα σύστημα, το οποίο κάνει κάθε διαδρομή με μια Mercedes-Benz ασφαλέστερη και μοναδική: το Mercedes-Benz Intelligent Drive. Διότι ο χρόνος που περνάτε στο αυτοκίνητο είναι δικός σας. Χρόνος για να χαλαρώνετε. Χρόνος για να αναπληρώνετε την ενέργειά σας. Για να φτάνετε στον προορισμό σας πρωτίστως με ασφάλεια, αλλά και ξέγνοιαστα.



### ΑΝΕΣΗ ΠΟΥ ΠΡΟΑΓΕΙ ΤΙΣ ΕΠΙΔΟΣΕΙΣ ΚΑΙ ΥΠΟΔΕΙΓΜΑΤΙΚΗ ΑΣΦΑΛΕΙΑ

**Πακέτο υποβοήθησης οδήγησης Plus:** μία νέα γενιά στερεοσκοπικών καμερών και αισθητήρων ραντάρ προσφέρει κορυφαίο επίπεδο υποβοήθησης οδήγησης, τόσο ως προς την τήρηση ταχύτητας ή απόστασης όσο και κατά την αυτόνομη πέδηση ή διατήρηση λωρίδας.

Ο καινοτόμος **ήχος PRE-SAFE®** παράγει έναν θόρυβο που εκπέμπεται από τα ηχεία και διεγείρει ένα προστατευτικό αντανάκλαστικό. Έτσι το εσωτερικό του αυτοιού προστατεύεται χάρη στην απορρόφηση των θορύβων του ατυχήματος.

Η στάθμευση είναι πλέον πιο ξεκούραστη, με λιγότερο άγχος. Το διδύμο ενεργής υποβοήθησης στάθμευσης και **κάμερας 360°** σας υποστηρίζει κατά την αναζήτηση θέσης στάθμευσης, αλλά και κατά τη στάθμευση, την έξοδο από θέση στάθμευσης και τους ελιγμούς. Ιδιαίτερα εντυπωσιακή είναι η περιμετρική ορατότητα που εξασφαλίζει η κάμερα 360°, αλλά και η εικονική, πανοραμική άποψη.



## Ψηφιακό κόκπιτ.

Η ενσωμάτωση smartphone συνδέει το κινητό τηλέφωνο με το σύστημα infotainment μέσω Apple CarPlay™ και Android Auto. Έτσι, έχετε άνετη πρόσβαση στις σημαντικότερες λειτουργίες του smartphone σας. Μπορείτε επίσης να χρησιμοποιείτε γρήγορα και εύκολα εφαρμογές τρίτων, όπως το Spotify®.

### Η ΕΙΣΟΔΟΣ ΣΑΣ ΣΤΟΝ ΨΗΦΙΑΚΟ ΚΟΣΜΟ ΤΗΣ MERCEDES-BENZ

Το **Mercedes me connect** συνδέει εσάς, το smartphone και τη Mercedes-Benz σας με ένα συναρπαστικό τρόπο. Καθ' οδόν ή από το σπίτι: με το Mercedes me connect μπορείτε να βλέπετε εύκολα online, στο Mercedes me Portal ή στην εφαρμογή Mercedes me App, σημαντικά στοιχεία του αυτοκινήτου, όπως διανυθέντα χιλιόμετρα, πίεση ελαστικών και στάθμη του καυσίμου. Η τηλεδιάγνωση, η ανάκτηση μετά από ατύχημα, η διαχείριση συντήρησης και οδικών βλαβών, καθώς και το σύστημα επείγουσας κλήσης της Mercedes-Benz σας προσφέρουν δικτυωμένη ασφάλεια.

Η **πλήρως ψηφιακή οθόνη οργάνων** με «Κλασικό», «Προοδευτικό» και «Σπορτίφ» στυλ ενδείξεων σας επιτρέπει να αποφασίζετε ποιες πληροφορίες είναι σημαντικές για εσάς και με ποιον τρόπο θα προβάλλονται. Η οθόνη 31,2 cm (12,3") παρέχει πεντακάθαρη εικόνα, η οποία παραμένει ευανάγνωστη σε όλες τις συνθήκες φωτισμού.

Η **οθόνη πολυμέσων υψηλής ανάλυσης** σχήματος 16:9 με διαγώνιο εικόνας 10,25" αναβαθμίζει σημαντικά τον εσωτερικό χώρο του οχήματος. Χάρη στην ανάλυση 1920x720 pixels, απολαμβάνετε λαμπερή και πεντακάθαρη εικόνα και προβολή όλων των περιεχομένων του infotainment.

**Ασύρματο σύστημα φόρτισης για κινητές συσκευές:** Ο χρόνος οδήγησης γίνεται χρόνος φόρτισης, τοποθετώντας το smartphone σας με μία κίνηση στην ειδική θέση της κεντρικής κονσόλας, όπου φορτίζεται ασύρματα. Μπορείτε να φορτίζετε ασύρματα όλα τα συμβατά smartphone ανεξαρτήτως μοντέλου και μάρκας.





## Ατμοσφαιρικός φωτισμός.

Δημιουργήστε ατμόσφαιρα που ταιριάζει στις προτιμήσεις ή τη διάθεσή σας. Ο ατμοσφαιρικός φωτισμός με συνολικά 64 χρώματα σας προσφέρει απεριόριστες δυνατότητες για ένα ιδανικά φωτισμένο περιβάλλον και έχει το κατάλληλο χρώμα για κάθε περίπτωση.

## Ηχοσύστημα surround Burmester®.

Άριστος ήχος surround σε όλες τις θέσεις: το ηχοσύστημα surround Burmester® προσφέρει στους λάτρεις της μουσικής μία εμπειρία ήχου μοναδική στην κατηγορία. Μπορείτε να ρυθμίζετε εξατομικευμένα τα χαρακτηριστικά του ήχου σύμφωνα με τις προτιμήσεις σας και ανάλογα με το είδος μουσικής, έτσι απολαμβάνετε εξαιρετική ποιότητα που θυμίζει συναυλιακό χώρο.

## Προβολείς MULTIBEAM LED.

Οι προβολείς τεχνολογίας MULTIBEAM LED και ο φωτισμός μεγάλης σκάλας ULTRA RANGE υπολογίζουν διαρκώς την ιδανική ρύθμιση φωτισμού και φωτίζουν το οδόστρωμα με ακρίβεια, έντονα και σε μεγάλη ακτίνα. Έτσι, εντοπίζετε τυχόν κινδύνους ακόμη γρηγορότερα, χωρίς να ενοχλείτε τους οδηγούς των άλλων οχημάτων. Επιπλέον, το χρώμα που προσομοιάζει το φως της ημέρας προστατεύει και ξεκουράζει τα μάτια σας.

## Χώρος φόρτωσης.

Ο χώρος φόρτωσης της C-Class Estate προσφέρει μέγιστη χωρητικότητα 490 λίτρων και επιτρέπει την άνετη φόρτωση και εκφόρτωση. Ορισμένα στοιχεία προαιρετικού εξοπλισμού κάνουν πιο ευέλικτη τη μεταφορά μικρών και μεγάλων αντικειμένων στην καθημερινότητα και στα ταξίδια. Το πίσω καπό EASY-PACK ανοίγει και κλείνει ηλεκτρικά και διευκολύνει ακόμη περισσότερο τη φόρτωση και εκφόρτωση του χώρου αποσκευών. Έτσι, μπορείτε να ξεκινάτε τη διαδικασία ανοίγματος και κλεισίματος του καπό πατώντας ένα κουμπί και να τη διακόπτετε ανά πάσα στιγμή πατώντας το ξανά.



## Ο βασικός εξοπλισμός.

Στον βασικό εξοπλισμό, το εξωτερικό είναι υπέροχο από κάθε άποψη. Η έμφαση δίνεται στα αρμονικά συνδυασμένα στοιχεία σχεδίασης, για κομψή συνολική εικόνα με σπορτίφ αέρα. Με το εσωτερικό του βασικού εξοπλισμού, επιλέγετε διαχρονική ελκυστικότητα. Ρευστές γραμμές, κομψά, σκούρα χρώματα και ήπιες αντιθέσεις δημιουργούν μια απέριπτη συνολική εικόνα και επαναπροσδιορίζουν τη σύγχρονη πολυτέλεια. Τα μερικώς ηλεκτρικά καθίσματα βασικού εξοπλισμού προσφέρουν εξαιρετική άνεση, ακόμη και σε μεγάλες διαδρομές.



## Η γραμμή εξοπλισμού AVANTGARDE.

Με τη γραμμή εξοπλισμού AVANTGARDE Εξωτερικού αναδεικνύετε τον μοναδικό και σπορτίφ χαρακτήρα του αυτοκινήτου σας και δείχνετε ξεκάθαρα ότι για εσάς μετράει η σύγχρονη σπορτίφ κομψότητα. Ο συνδυασμός σχεδιαστικών στοιχείων δημιουργεί ένα απίστευτα εντυπωσιακό αυτοκίνητο. Η χαμηλωμένη ανάρτηση προσφέρει την ιδανική ισορροπία μεταξύ δυναμισμού, άνεσης και ασφάλειας. Με την AVANTGARDE εσωτερικού δείχνετε τι έχει σημασία για εσάς: κομψά σπορτίφ χαρακτηριστικά, έντονη εξατομίκευση και κορυφαία ποιότητα. Τα πλεονεκτήματα του εσωτερικού χώρου αναδεικνύονται ιδιαίτερα από το πακέτο φωτισμού εσωτερικού χώρου.



## Η γραμμή εξοπλισμού EXCLUSIVE.

Με τη γραμμή εξοπλισμού EXCLUSIVE εξωτερικού αναδεικνύετε την κομψότητα του αυτοκινήτου σας και δείχνετε ξεκάθαρα ότι για εσάς μετράει η κομψή πολυτέλεια. Ο συνδυασμός σχεδιαστικών στοιχείων μεταδίδει μία συνολική εντύπωση ιδιαίτερα υψηλής ποιότητας. Με την EXCLUSIVE εσωτερικού δείχνετε τι έχει σημασία για εσάς: μέγιστη κομψότητα και κορυφαία ποιότητα μέχρι την τελευταία λεπτομέρεια. Τα πολυτελή διακοσμητικά στοιχεία και η εκλεπτυσμένη ατμόσφαιρα στο εσωτερικό του αυτοκινήτου σας θα σας προσφέρουν απόλαυση κάθε μέρα, ξανά και ξανά. Τα πλεονεκτήματα του εσωτερικού χώρου αναδεικνύονται ιδιαίτερα από το πακέτο φωτισμού εσωτερικού χώρου.



## Η AMG Line.

Το εντυπωσιακό Styling του AMG Line προσφέρει στο εξωτερικό της C-Class μια σπορτίφ αποκλειστική νότα, που αποτελεί σαφή δήλωση της επιβλητικής σχεδίασης. Οι τεχνικές ιδιαιτερότητες σας προσφέρουν αισθητά μεγαλύτερη οδηγική απόλαυση, καθώς η ευκίνητη σπορ ανάρτηση με σπορ άμεσο σύστημα διεύθυνσης εξασφαλίζει πιο δυναμική οδική συμπεριφορά. Το AMG Line εσωτερικού αναβαθμίζει αισθητά και ορατά τον σπορ χαρακτήρα του οχήματός σας. Σας επιτρέπει να εκφράσετε απερίφραστα αυτό που έχει για εσάς σημασία: ένα δυναμικό και αποκλειστικό περιβάλλον μέχρι την τελευταία λεπτομέρεια.

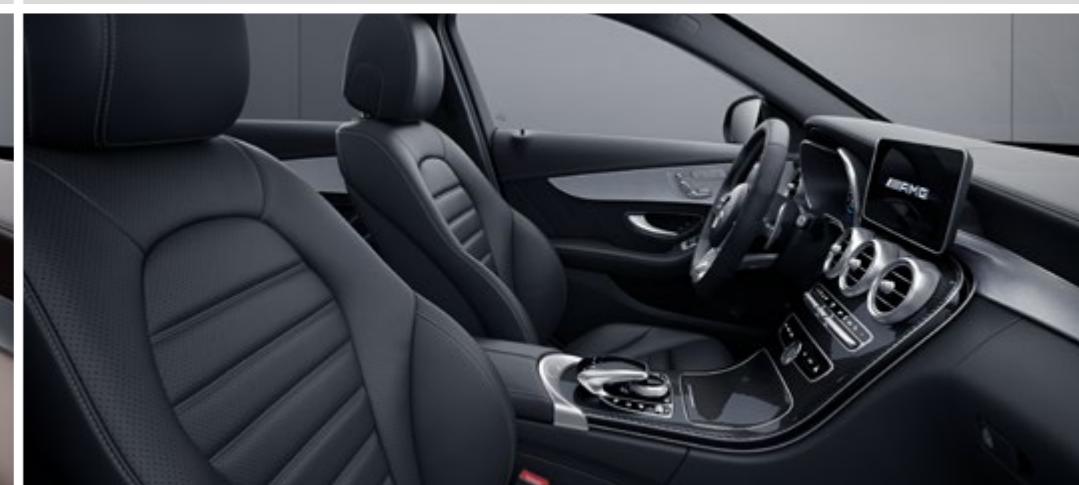
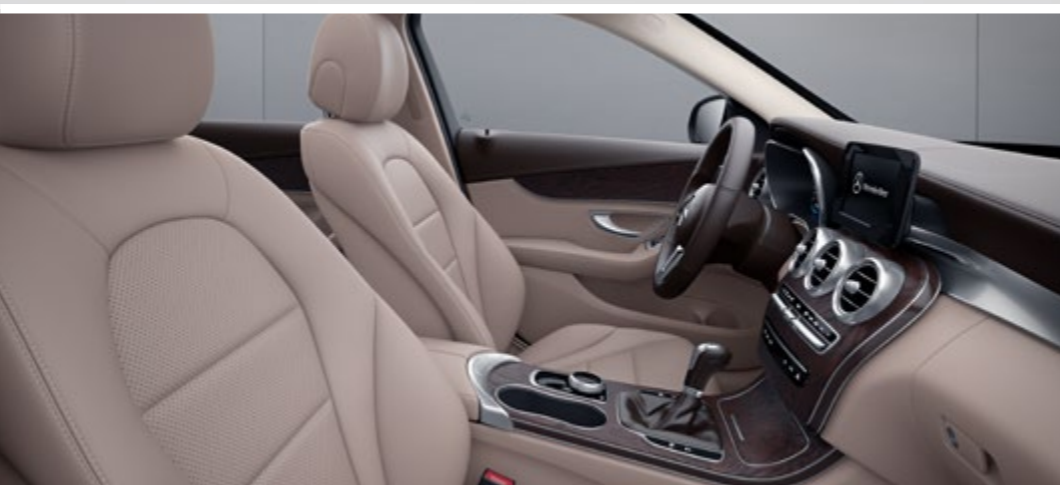
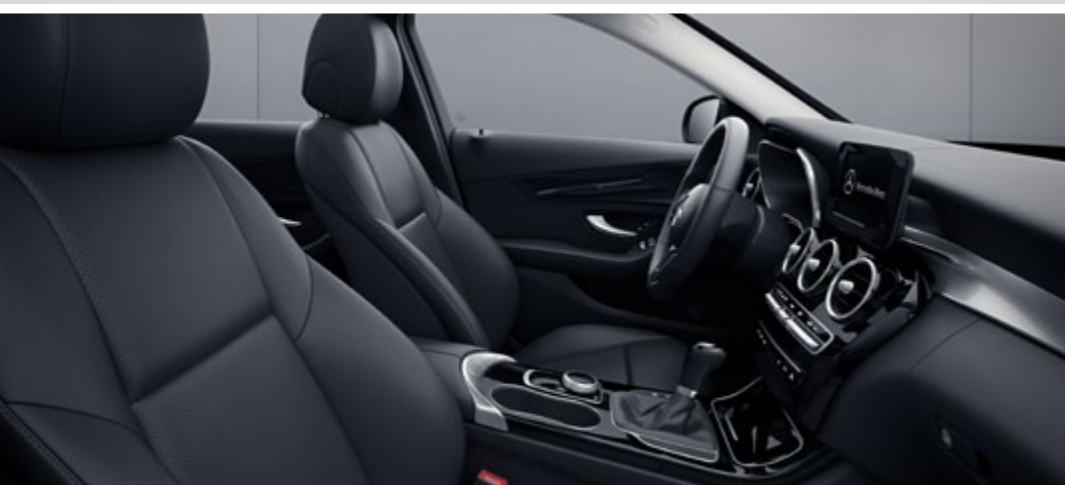



## DYNAMIC BODY CONTROL.

Μία ανάρτηση – τρεις διαμορφώσεις: με την ανάρτηση DYNAMIC BODY CONTROL επιλέγετε μεταξύ μέγιστης ευκινησίας και υψηλής άνεσης, Ανάλογα με τη διαδρομή και το προσωπικό σας στυλ οδήγησης. Το κατά 15 mm χαμηλότερο ύψος ανάρτησης και το σπορ άμεσο σύστημα διεύθυνσης σας προσφέρουν τις καλύτερες προϋποθέσεις για ιδιαίτερα δυναμική οδήγηση. Η ανάρτηση DYNAMIC BODY CONTROL διαθέτει συνεχώς μεταβαλλόμενη απόσβεση για τον μπροστινό και πίσω άξονα. Το συνεχώς ρυθμιζόμενο σύστημα ελέγχει την απόσβεση σε συνάρτηση με τα χαρακτηριστικά του κινητήρα, του κιβωτίου ταχυτήτων και του συστήματος διεύθυνσης για κάθε τροχό ξεχωριστά, και ανάλογα με την κατάσταση οδήγησης, την ταχύτητα οδήγησης και την κατάσταση του οδοστρώματος. Χάρη στη μεταβαλλόμενη ρύθμιση, απολαμβάνετε ευχάριστη άνεση και εξαιρετικά δυναμική οδήγηση.

### ΆΛΛΑ ΚΥΡΙΑ ΧΑΡΑΚΤΗΡΙΣΤΙΚΑ

Εναλλαγή μεταξύ σπορτίφ και άνετης ρύθμισης, πολύ απλά, με το πάτημα ενός κουμπιού. Αυτό εξασφαλίζει ο διακόπτης **DYNAMIC SELECT** σε συνδυασμό με τις δύο διαθέσιμες αναρτήσεις DYNAMIC BODY CONTROL και AIR BODY CONTROL.

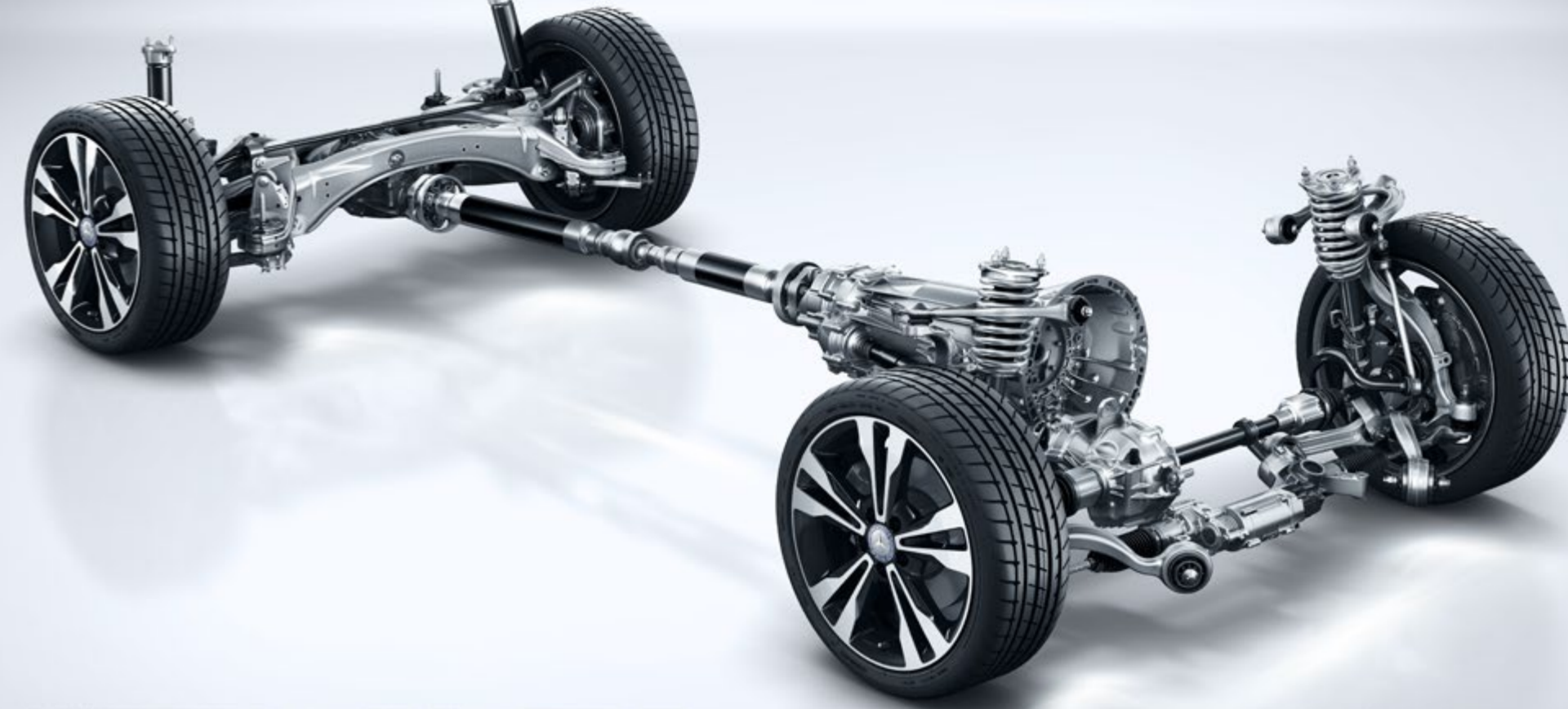

## Τετρακίνηση 4MATIC.

Στην πόλη, σε επαρχιακό δρόμο ή σε αυτοκινητόδρομο: με τη μόνιμη τετρακίνηση της Mercedes-Benz οδηγείτε πάντα με ένα αίσθημα σιγουριάς. Το σύστημα εξασφαλίζει καλύτερη πρόσφυση κατά την εκκίνηση και την επιτάχυνση, ειδικά σε ανώμαλο οδόστρωμα. Βασικό στοιχείο είναι η τέλεια συνεργασία του συστήματος 4MATIC με τα ηλεκτρονικά συστήματα

πέδησης, ελέγχου και πρόσφυσης ABS, ESP® και 4ETS. Το σύστημα τετρακίνησης είναι διαρκώς ενεργό και δεν απαιτείται χρόνος απόκρισης, για να επέλθει. Η βελτιωμένη ευστάθεια οδήγησης και πορείας γίνεται έντονα αισθητή ειδικά σε βρεγμένο, χιονισμένο ή παγωμένο δρόμο.

# Κανένας συμβιβασμός.

Κάθε Mercedes-AMG είναι ένα μοναδικό αριστούργημα με ασύγκριτο χαρακτήρα. Αυτό που ενώνει όλα τα αυτοκίνητα performance και τα σπορ αυτοκίνητά μας, είναι το αδάμαστο αγωνιστικό πνεύμα τους. Το πάθος τους για κορυφαίες επιδόσεις. Γεννιούνται εκεί όπου η μηχανολογική τέχνη συναντά μία εντελώς ιδιαίτερη φιλοσοφία: το πνεύμα της AMG. Πιστεύουμε, ότι πρέπει να εξωθούμε διαρκώς τα όρια, προκειμένου να επιτυγχάνουμε νέους στόχους. Δεν δεχόμαστε τίποτα ως δεδομένο. Διότι τα όρια τα θέτουν οι άνθρωποι και μόνο αυτοί μπορούν να τα καταρρίψουν. Με αυτή την πεποίθηση παρέχουμε κορυφαίες επιδόσεις για τον μηχανοκίνητο αθλητισμό – και τον δρόμο.

Καλώς ήρθατε στον κόσμο της AMG.

[www.mercedes-amg.com](http://www.mercedes-amg.com)

**AMG**  
DRIVING PERFORMANCE



## Τεχνικά χαρακτηριστικά.

Κυβισμός (cm³)
Όνομαστική ισχύς <sup>1</sup> (kW [HP] σε σ.α.λ.)
Επιτάχυνση από 0 στα 100 km/h (δευτ.)
Τελική ταχύτητα (km/h)
Κατανάλωση καυσίμου <sup>2</sup> (l/100 km)
Low
Mid
High
Extra high
Total
Εκπομπές CO <sub>2</sub> <sup>3</sup> σε μικτό κύκλο (g/km)
Κατηγορία εκπομπών <sup>4</sup> /αποδοτικότητα <sup>5</sup>

Βενζινοκινητήρες								
C 180 Manual	C 180 Auto	C 200	C 200 4MATIC	C 300	C 300 4MATIC	C 300e	C 400 4MATIC	Mercedes AMG 43 4MATIC
1595	1497	1497	1497	1991	1991	1991	2.996	2996
115 [156]	115 [156]	135 [184]	135 [184]	190 [258]	190 [258]	155 [211]	245 [333]	287 [390]
8,5	8,8	7,9	8,4	6,1	6	5,5	5	4,8
226	220	235	230	250	250	250	250	250
9,8 - 8,8	11,2 - 10,4	11,1 - 10,5	11,5 - 10,6	11,3 - 10,3	11,9 - 10,9	8,4 - 7,9	13,7 - 13,1	15,2 - 14,6
7,7 - 7,0	8,1 - 7,3	7,8 - 6,9	8,2 - 7,0	8,2 - 7,3	8,8 - 7,7	7,3 - 6,5	9,6 - 8,7	10,6 - 10,0
6,6 - 5,8	6,9 - 6,1	7,0 - 6,2	7,0 - 6,0	7,1 - 6,2	7,5 - 6,4	6,8 - 6,0	7,9 - 7,1	9,0 - 8,4
7,3 - 6,6	8,1 - 6,7	8,2 - 7,2	8,0 - 6,8	8,2 - 7,0	8,3 - 7,3	8,0 - 7,1	8,5 - 7,6	9,7 - 8,8
7,5 - 6,7	8,1 - 7,1	8,2 - 7,3	8,2 - 7,1	8,2 - 7,2	8,6 - 7,6	7,5 - 6,7	9,2 - 8,4	10,4 - 9,7
169,0 - 152,0	185,0 - 161,0	185,0 - 165,0	186,0 - 162,0	186,0 - 165,0	196,0 - 172,0	171,0 - 153,0	210,0 - 191,0	235,0 - 221,0
B	C	C	C	B	B	A+	D	F

Κυβισμός (cm³)
Όνομαστική ισχύς <sup>1</sup> (kW [HP] σε σ.α.λ.)
Επιτάχυνση από 0 στα 100 km/h (δευτ.)
Τελική ταχύτητα (km/h)
Κατανάλωση καυσίμου <sup>2</sup> (l/100 km)
Low
Mid
High
Extra high
Total
Εκπομπές CO <sub>2</sub> <sup>3</sup> σε μικτό κύκλο (g/km)
Κατηγορία εκπομπών <sup>4</sup> /αποδοτικότητα <sup>5</sup>

Βενζινοκινητήρες		Πετρελαιοκινητήρες						
Mercedes AMG 63 4MATIC	Mercedes AMG 63s 4MATIC	C 180d	C 200d	C 220d	C 220d 4MATIC	C300d	C300d 4MATIC	C300de
3982	3982	1597	1597	1950	1950	1950	1950	1950
350 [476]	375 [510]	90 [122]	118 [160]	143 [194]	143 [194]	180 [245]	180 [245]	143 [194]
4,2	4,1	10,2	8,7	7	7,4	6	6	5,7
250	280	201	220	233 km/h	228	250	250	250
19,0 - 18,8	19,0 - 18,7	7,6 - 7,1	7,6 - 7,1	7,2 - 6,6	7,9 - 7,2	9,0 - 8,1	9,3 - 8,4	6,7 - 6,6
11,6 - 11,4	11,6 - 11,4	5,9 - 5,2	5,8 - 5,1	6,0 - 5,3	6,4 - 5,6	7,0 - 6,2	7,1 - 6,3	5,9 - 5,4
9,7 - 9,4	9,7 - 9,5	5,0 - 4,3	5,0 - 4,2	5,2 - 4,4	5,5 - 4,7	5,6 - 4,8	5,6 - 4,9	5,3 - 4,9
9,8 - 9,4	9,8 - 9,5	5,6 - 4,8	5,6 - 4,8	6,1 - 5,1	6,3 - 5,4	6,1 - 5,1	6,3 - 5,4	6,2 - 5,7
11,4 - 11,1	11,4 - 11,1	5,7 - 5,0	5,7 - 5,0	5,9 - 5,1	6,3 - 5,5	6,5 - 5,6	6,7 - 5,8	5,9 - 5,5
257,0 - 251,0	258,0 - 252,0	150,0 - 132,0	149,0 - 130,0	155,0 - 135,0	166,0 - 143,0	171,0 - 148,0	174,0 - 153,0	43,0 - 34,0
F	F	A	A	A	A	A	B	B

**Ο,τι καλύτερο για τον κινητήρα: Γνήσια λάδια κινητήρα Mercedes-Benz.**

<sup>1</sup> Στοιχεία σχετικά με την ονομαστική ισχύ σύμφωνα με τον Κανονισμό (ΕΚ) αρ. 715/2007 στην εκάστοτε ισχύουσα έκδοση. <sup>2</sup> Ηλεκτρονικός έλεγχος. <sup>3</sup> Οι αναφερόμενες τιμές υπολογίστηκαν σύμφωνα με την καθορισμένη διαδικασία μέτρησης. Πρόκειται για τις Τιμές WLTP CO<sub>2</sub> κατά την έννοια του Άρθρου 2. Νο. 3 του Εκτελεστικού Κανονισμού ΕΕ (2017/1153). Οι τιμές κατανάλωσης καυσίμου υπολογίστηκαν με βάση αυτόν τον Κανονισμό. <sup>4</sup> Τα στοιχεία ισχύουν μόνο εντός της Ευρωπαϊκής Ένωσης. Είναι πιθανό να υπάρχουν αποκλίσεις ανάλογα με τη χώρα. <sup>5</sup> Υπολογισμός με βάση τις μετρημένες εκπομπές CO<sub>2</sub> λαμβάνοντας υπόψη τη μάζα του οχήματος. Ισχύει μόνο για τη Γερμανία. Για περισσότερα τεχνικά χαρακτηριστικά, επισκεφτείτε την ηλεκτρονική διεύθυνση [www.mercedes-benz.gr](http://www.mercedes-benz.gr)

## Διαστάσεις.

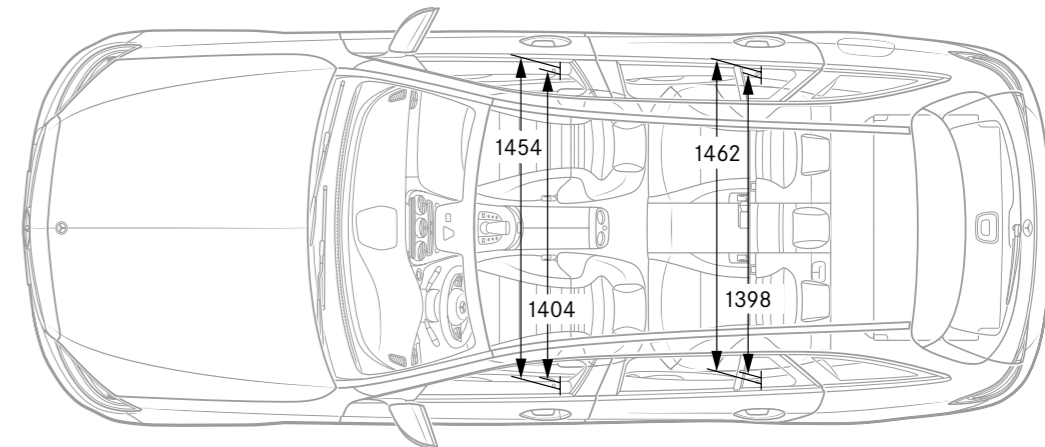
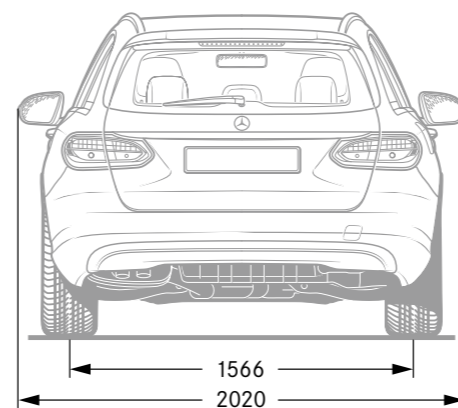
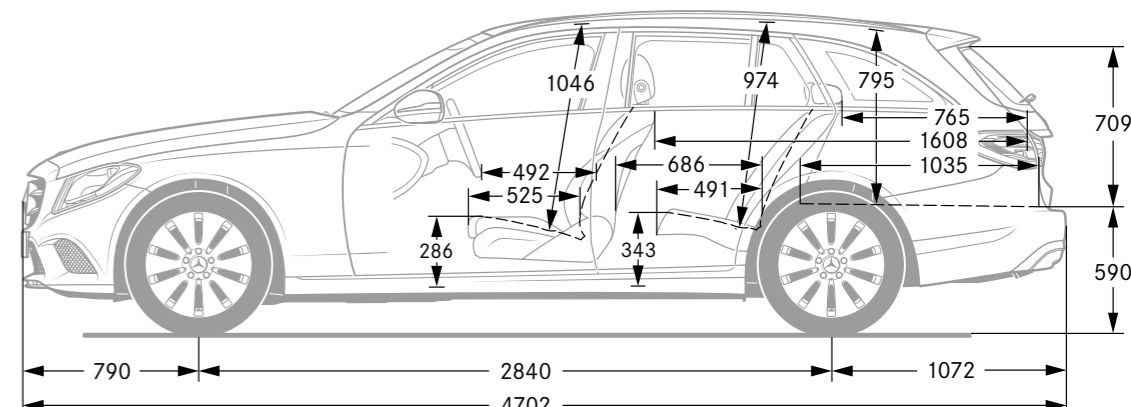
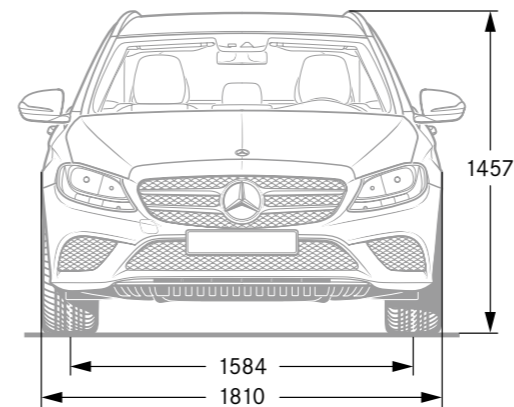

Όλα τα στοιχεία δίδονται σε χιλιοστά. Οι εικονιζόμενες διαστάσεις είναι μέσες τιμές. Ισχύουν για οχήματα με βασικό εξοπλισμό και χωρίς φορτίο.



# SPORT - F O R - GOOD

Η Mercedes-Benz είναι συνεργάτης του διεθνούς ιδρύματος Laureus Sport for Good Foundation από το έτος ίδρυσής του το 2000. Αποτελεί τη σημαντικότερη κοινωνική πρωτοβουλία της εταιρείας Mercedes-Benz. Το ίδρυμα Laureus Sport for Good υποστηρίζει μέσω κοινωνικών αθλητικών προγραμμάτων παιδιά και νέους που έχουν ανάγκη, τους ανοίγει νέους ορίζοντες και προάγει σημαντικές αξίες, όπως το ομαδικό πνεύμα, ο σεβασμός και η αποφασιστικότητα. Σύνθημά μας είναι «Change the Game for Kids» και θα θέλαμε να το μοιραστούμε μαζί σας. Με την αγορά μίας Mercedes-Benz υποστηρίζεται τους σκοπούς του ιδρύματος «Laureus Sport for Good».

**Σχετικά με το περιεχόμενο του εντύπου:** Το παρόν δόθηκε για δημοσίευση στις 26.08.2019. Μετά την ημερομηνία αυτή είναι δυνατό να επέλθουν διαφοροποιήσεις στο προϊόν. Ο κατασκευαστής διατηρεί το δικαίωμα για αλλαγές κατά τη διάρκεια του χρόνου παράδοσης στην κατασκευή ή στο όχημα, για χρωματικές αποκλίσεις και διαφοροποιήσεις στον εξοπλισμό, εφόσον οι αλλαγές ή οι διαφοροποιήσεις αυτές παραμένουν εντός λογικών ορίων σε ό,τι αφορά τον αγοραστή, λαμβάνοντας υπόψη και τα συμφέροντα του πωλητή. Εφόσον ο πωλητής ή ο κατασκευαστής χρειαστεί να χρησιμοποιήσει για το χαρακτηρισμό της παραγγελίας ή του αντικείμενου αγοράς κωδικούς ή αριθμούς, δεν προκύπτουν κανενός είδους

δικαιώματα από το γεγονός αυτό και μόνο. Οι εικόνες μπορεί να περιέχουν αξεσουάρ και εξαρτήματα που δεν ανήκουν στο βασικό εξοπλισμό. Το παρόν έντυπο θα χρησιμοποιηθεί διεθνώς. Εντούτοις οι προδιαγραφές και οι συνέπειες σε σχέση με τη νομοθεσία, το ισχύον δίκαιο και τη φορολογία μέχρι και την ημέρα δημοσίευσης ισχύουν μόνο για την Ομοσπονδιακή Δημοκρατία της Γερμανίας. Για συγκριμένες πληροφορίες απευθυνθείτε στους Εξουσιοδοτημένους Διανομείς της Mercedes-Benz.

[www.mercedes-benz.gr](http://www.mercedes-benz.gr)