

E-Class Sedan



Mercedes-Benz



Ενοστικτωδώς εντυπωσιακή.

Η E-Class Sedan ενσαρκώνει το μοντέρνο στυλ και τον πολιτισμένο σπορτίφ χαρακτήρα – και μάλιστα με εντυπωσιακή ευκολία. Κάθε γραμμή ακολουθεί την αρχή της αισθαντικής καθαρότητας. Εκτός από τον βασικό εξοπλισμό, τρεις γραμμές εξοπλισμού και μια εκλεπτυσμένη γκάμα χρωμάτων και υλικών φροντίζουν ώστε να μην μείνει ανεκπλήρωτη καμία επιθυμία σας.





Υπόδειγμα οδηγικής άνεσης και ασφάλειας.

Η E-Class Sedan είναι το εντυπωσιακό αποτέλεσμα της νέας σχεδιαστικής φιλοσοφίας της Mercedes-Benz. Αντιπροσωπεύει το μοντέρνο σιλ και τον πολιτισμένο σπορτίφ χαρακτήρα όσο κανένα άλλο πολυτελές Sedan. Οι τεχνολογίες Mercedes-Benz Intelligent Drive ανακουφίζουν αισθητά τον οδηγό και προσφέρουν κορυφαία άνεση και ολοκληρωμένη ασφάλεια.



Η υπεροχή συναντά την αισθαντικότητα.

Η E-Class Sedan σας υποδέχεται με μια ατμόσφαιρα που αποπνέει ηρεμία και ασφάλεια. Τα οριζόντια στοιχεία δημιουργούν αίσθηση γαλήνης και ευρυχωρίας. Τα υψηλής ποιότητας υλικά αγκαλιάζουν τις διακριτικές καμπύλες του διάκοσμου, που εκτείνονται κυματιστά από το ταμπλό οργάνων μέχρι τις πόρτες. Το σμιλεμένο συγκρότημα καθισμάτων προσφέρει άνεση αντιπροσωπευτική της Mercedes-Benz σε μεγάλες διαδρομές.



Εκπληκτικές ρευστές γραμμές σχεδίασης.

Οι οριζόντιες γραμμές μεγαλώνουν οπτικά το πλάτος. Τα εκλεπτυσμένα υλικά υπογραμμίζουν το στίλ.



Δυναμική κομψότητα.

Το κύρος της E-Class Sedan αποτυπώνεται στο πρόσωπό της.
Η κομψή και σπορ εξωτερική σχεδίαση ενσαρκώνει τέλεια τη
φιλοσοφία της αισθαντικής καθαρότητας.



Πακέτο KEYLESS-GO.

Αξεπέραστη άνεση στις καθημερινές μετακινήσεις. Με το πακέτο άνεσης KEYLESS-GO μπορείτε να εκκινήτε και να κλειδώσετε το αυτοκίνητό σας έχοντας απλώς το κλειδί μαζί σας. Η λειτουργία HANDS-FREE ACCESS σας επιτρέπει να ανοίγετε και να κλείνετε το καπό του πορτμπαγκάζ πλήρως αυτόματα και ανέπαφα.



Πακέτο υποβοήθησης οδήγησης Plus.

Το πακέτο υποβοήθησης οδήγησης Plus προσφέρει κορυφαία άνεση και ασφάλεια καθ' οδόν προς την αυτόνομη οδήγηση. Συμπληρωματικά στο πακέτο υποβοήθησης οδήγησης, διατίθεται ο πλευρικός παλμός συστήματος PRE-SAFE®, που μπορεί να σας προετοιμάζει για πλευρική σύγκρουση με άλλο όχημα και να σας παρέχει επιπλέον προστασία.



COMAND Online.

Φτάστε γρηγορότερα και πιο ήρεμα στον προορισμό σας με το COMAND Online, το τέλεια ενσωματωμένο σύστημα πλοήγησης με εμφάνιση και αίσθηση Mercedes. Χάρη στις πληροφορίες για την κυκλοφορία Live Traffic και το Car-to-X Communication μπορείτε π.χ. να αποφεύγετε τα μποτιλιαρίσματα και να αναγνωρίζετε εγκαίρως πιθανές πηγές κινδύνων.



MULTIBEAM LED.

Για τέλεια ορατότητα, οι προσαρμοζόμενοι προβολείς MULTIBEAM LED αντιδρούν στις τρέχουσες συνθήκες της κυκλοφορίας με ξεχωριστά ελεγχόμενες λυχνίες LED. Ο μερικός φωτισμός μεγάλης σκάλας δεν θαμπώνει τους άλλους οδηγούς. Ο φωτισμός αλλαγής κατεύθυνσης και στροφών φωτίζει βέλτιστα το οπτικό πεδίο.



Πακέτο ενεργών καθισμάτων πολλαπλού περιγράμματος.

Εκπληκτική άνεση, ακόμη και σε μεγάλες διαδρομές. Βελτιώστε τη θέση του καθισματός σας με πολλές δυνατότητες ρύθμισης μέσω των ενσωματωμένων μαξιλαριών αέρα. Προαιρετικά απολαμβάνετε πολύ γρήγορα μια ευχάριστη αίσθηση ζεστασιάς, ενώ διατίθενται και οκτώ προγράμματα μασάζ. Και στη спор οδήγηση, τα δυναμικά πλευρικά τμήματα των καθισμάτων σας προσφέρουν κορυφαία πλευρική στήριξη.

Πακέτο στάθμευσης με κάμερα 360°.

Η καλύτερη υπηρεσία στάθμευσης στο αυτοκίνητο. Το ενεργό σύστημα υποβοήθησης στάθμευσης με κάμερα 360° διευκολύνει την αναζήτηση θέσης στάθμευσης, καθώς και την είσοδο και έξοδο από θέσεις στάθμευσης. Χάρη στην περιμετρική ορατότητα σταθμεύετε εύκολα μόνοι σας ή, εναλλακτικά, αφήνετε το αυτοκίνητο να σταθμεύσει αυτόματα, χωρίς κανένα άγχος για εσάς.

Πακέτο μνήμης.

Με το πακέτο μνήμης μπορείτε να αποθηκεύετε και να επιλέγετε άνετα έως 3 διαφορετικές θέσεις καθίσματος. Αυτή η λειτουργία είναι ιδιαίτερα πρακτική εάν χρησιμοποιούν το αυτοκίνητο πολλοί οδηγοί και αλλάζει συχνά η ρύθμιση του καθίσματος. Εκτός από τη θέση των μπροστινών καθισμάτων, αποθηκεύονται επίσης οι θέσεις της κολόνας τιμονιού και των εξωτερικών καθρεφτών.

Πακέτο AIR BALANCE.

Το πακέτο AIR BALANCE προσφέρει μια μοναδική εμπειρία αρωματισμού στον εσωτερικό χώρο – απόλυτα προσαρμοσμένη στις προσωπικές σας προτιμήσεις και τη διάθεσή σας. Χάρη στον αναζωογονητικό ιονισμό και το φίλτράρισμα του εξωτερικού και εσωτερικού αέρα, βελτιώνεται η ποιότητα αέρα και δημιουργείται μια ατμόσφαιρα ευεξίας στο αυτοκίνητο.

Ο βασικός εξοπλισμός.

Ο κομψός, εξωτερικός βασικός εξοπλισμός περιλαμβάνει επένδυση ψυγείου με 3 γρίλιες και το αστέρι Mercedes στο καπό κινητήρα, ζάντες αλουμινίου 40,6 cm (16") και πίσω προφυλακτήρα 2 τμημάτων με στοιχείο σε εμφάνιση διαχύτη. Το μοντέρνο, υψηλής ποιότητας εσωτερικό είναι πολύ εκλεκτικό ακόμη και χωρίς πρόσθετο εξοπλισμό.

Η γραμμή εξοπλισμού AVANTGARDE.

Αυτή η γραμμή κάνει το εξωτερικό πιο δυναμικό και πιο σπορτίφ. Ο εξοπλισμός περιλαμβάνει μεγαλύτερες ζάντες αλουμινίου, αυτόνομο μπροστινό προφυλακτήρα, καθώς και σχεδιαστικές λεπτομέρειες σε χρώμιο και αλουμίνιο. Τρεις χρωματικοί συνδυασμοί, Ζάκτινο σπορ τιμόνι πολλαπλών λειτουργιών σε δέρμα νάπα, στοιχεία διάκοσμου από αλουμίνιο με τραπεζοειδείς γραμμές λείανσης και καθίσματα ανέσεων με οριζόντιες ραφές σε συνθετικό δέρμα ARTICO / ύφασμα Νόργουιτς αναδεικνύουν τον κομψό, σπορτίφ χαρακτήρα της γραμμής AVANTGARDE εσωτερικού.

Η γραμμή εξοπλισμού EXCLUSIVE.

Ο sport chic εξοπλισμός για το εξωτερικό περιλαμβάνει επένδυση ψυγείου με 3 γρίλιες και το αστέρι Mercedes στο καπό του κινητήρα, ζάντες αλουμινίου 43,2 cm (17") και πίσω προφυλακτήρα 2 τμημάτων με ένθεμα σε εμφάνιση διαχύτη. Το μοντέρνο, υψηλής ποιότητας εσωτερικό είναι πολύ εκλεκτικό ακόμη και χωρίς πρόσθετο εξοπλισμό.

Η AMG Line.

Η AMG Line εξωτερικού προσφέρει πιο σπορτίφ αίσθηση και οδηγική απόλαυση με τέλεια συνδυασμένα στοιχεία εξοπλισμού – από το δυναμικό AMG Styling και τις ζάντες αλουμινίου AMG μέχρι τη χαμηλωμένη ανάρτηση AGILITY CONTROL. Τα γνώριμα χαρακτηριστικά AMG υπογραμμίζουν αισθητά και ορατά την σπορτίφ και αποκλειστική σχεδίαση.





AIR BODY CONTROL.

Το σύστημα αερανάρτησης, σε συνδυασμό με τη συνεχώς μεταβαλλόμενη απόσβεση, προσφέρει άνεση κύλισης και δυναμική οδήγηση πολύ υψηλού επιπέδου. Η απόσβεση προσαρμόζεται συνεχώς ξεχωριστά για κάθε τροχό στις εκάστοτε συνθήκες οδήγησης και αποκτά άνετα ή спорτίφ χαρακτηριστικά ανάλογα με την επιθυμία σας.

ΑΝΑΡΤΗΣΗ AGILITY CONTROL ΜΕ ΣΥΣΤΗΜΑ ΕΠΙΛΕΚΤΙΚΗΣ ΑΠΟΣΒΕΣΗΣ ΚΡΑΔΑΣΜΩΝ

Η ανάρτηση AGILITY CONTROL με σύστημα επιλεκτικής απόσβεσης κραδασμών συνδυάζει ισορροπημένη οδηγική άνεση και αυξημένη ευστάθεια. Χάρη στον παθητικό σύστημα απόσβεσης απολαμβάνετε ανώτερη εμπειρία οδήγησης σε κάθε οδόστρωμα. Τα χαρακτηριστικά κύλισης, η απόσβεση κραδασμών και η σταθεροποίηση προσαρμόζονται συνεχώς αυτόματα στην επιφάνεια του οδοστρώματος.



DYNAMIC SELECT.

Απολαμβάνετε άνετα, спор, πολύ спор, αποδοτικά ή εντελώς εξατομικευμένα χαρακτηριστικά οδήγησης με ένα άγγιγμα με το DYNAMIC SELECT. Ανάλογα με το επιλεγμένο πρόγραμμα οδήγησης, προσαρμόζονται παράμετροι, όπως τα χαρακτηριστικά του κινητήρα, του κιβωτίου ταχυτήτων, του ESP® και του συστήματος διεύθυνσης.

DYNAMIC BODY CONTROL

Μέσω του διακόπτη DYNAMIC SELECT ο οδηγός μπορεί να μεταβάλλει τα χαρακτηριστικά απόσβεσης του αυτοκινήτου. Έχει τη δυνατότητα να επιλέγει ανάμεσα στον τρόπο λειτουργίας «Comfort» με χαρακτηριστικά άνετης απόσβεσης και 2 τρόπους λειτουργίας «Sport» για спор, σφιχτή ρύθμιση της απόσβεσης.

Rule on.

Η Mercedes-AMG E-Class Sedan.

Κάθε Mercedes-AMG είναι ένα μοναδικό αριστούργημα με ασύγκριτο χαρακτήρα. Αυτό που ενώνει όλα τα αυτοκίνητα performance και τα σπορ αυτοκίνητά μας είναι το αδάμαστο αγωνιστικό πνεύμα τους. Το πάθος τους για κορυφαίες επιδόσεις. Γεννιέται εκεί όπου η μηχανολογική τέχνη συναντά μία εντελώς ιδιαίτερη φιλοσοφία: το πνεύμα της AMG. Πιστεύουμε, ότι πρέπει να εξωθούμε διαρκώς τα όρια, προκειμένου να επιτυγχάνουμε νέους στόχους. Δεν δεχόμαστε τίποτα ως δεδομένο. Διότι τα όρια τα θέτουν οι άνθρωποι και μόνο αυτοί μπορούν να τα καταρρίψουν. Με αυτή την πεποίθηση παρέχουμε κορυφαίες επιδόσεις για το μηχανοκίνητο αθλητισμό – και το δρόμο.

Καλώς ήρθατε στον κόσμο της AMG.

www.mercedes-amg.com

AMG
DRIVING PERFORMANCE



Τεχνικά χαρακτηριστικά.

Κυβισμός (cm³)
Ονομαστική ισχύς ¹ (kW [HP] σε σ.α.λ.)
Επιτάχυνση από 0 στα 100 km/h (δευτ.)
Τελική ταχύτητα (km/h)
Κατανάλωση καυσίμου ² (l/100 km)
Low
Mid
High
Extra high
Total
Εκπομπές CO ₂ ³ σε μικτό κύκλο (g/km)
Κατηγορία εκπομπών ⁴ /αποδοτικότητα ⁵

Βενζινοκινητήρες									
E 200	E 200 4MATIC	E 300	E 300e	E 350	E 450 4MATIC	MERCEDES-AMG E 53 4MATIC+	MERCEDES-AMG E 63 4MATIC+	MERCEDES-AMG E 63s 4MATIC	
1991	1991	1991	1991	1991	2996	2999	3982	3982	
145 [197]	145 [197]	190 [258]	155 [211]	220 [299]	270 [367]	320 [435]	420 [571]	450 [612]	
7,5	7,6	6,2	5,7	5,9	5,1	4,5	3,5	3,4	
240	232	250	250	250	250	250	250	300	
Κατανάλωση καυσίμου ² (l/100 km)									
Low	10,9 - 10,0	12,1 - 10,6	11,0 - 10,1	10,7 - 8,2	12,7 - 11,1	14,7 - 14,4	14,1 - 14,0	20,2 - 20,0	20,2 - 20,0
Mid	8,1 - 7,2	9,0 - 7,7	8,1 - 7,3	7,8 - 6,8	8,6 - 7,9	10,1 - 9,2	9,6 - 9,2	12,5 - 12,1	12,6 - 12,1
High	6,8 - 5,9	7,5 - 6,5	6,9 - 6,0	7,0 - 6,2	7,4 - 6,5	8,3 - 7,5	8,1 - 7,7	10,6 - 10,1	10,6 - 10,1
Extra high	7,9 - 6,6	8,6 - 7,3	8,0 - 6,8	7,9 - 7,2	8,4 - 7,0	9,1 - 7,9	8,8 - 8,3	10,8 - 10,4	10,8 - 10,4
Total	7,9 - 7,0	8,7 - 7,6	8,0 - 7,1	7,9 - 6,9	8,7 - 7,6	9,8 - 8,9	9,5 - 9,0	12,3 - 11,9	12,4 - 11,9
Εκπομπές CO ₂ ³ σε μικτό κύκλο (g/km)	180,0 - 159,0	198,0 - 172,0	182,0 - 161,0	180,0 - 158,0	198,0 - 173,0	222,0 - 202,0	215,0 - 205,0	279,0 - 270,0	279,0 - 270,0
Κατηγορία εκπομπών ⁴ /αποδοτικότητα ⁵	B	C	B	A+	B	D	D	F	F

Πετρελαιοκινητήρες									
E200d	E 220d	E 220d 4MATIC	E 300d	E 300de	E 350d	E 400d	E 400d 4MATIC		
1598	1950	1950	1950	1950	2925	2925	2925	2925	
118 [160]	143 [194]	143 [194]	180 [245]	143 [194]	210 [286]	250 [340]	250 [340]	250 [340]	
8,4	7,3	7,5	6,2	5,9	5,7	5,2	4,9		
226	240	239	250	250	250	250	250		
Κατανάλωση καυσίμου ² (l/100 km)									
Low	7,8 - 6,3	7,8 - 7,0	8,3 - 7,5	9,7 - 8,2	6,8 - 6,7	8,4 - 7,9	8,5 - 7,9	10,0 - 8,9	
Mid	6,5 - 5,4	6,5 - 5,4	6,7 - 5,9	7,2 - 6,8	6,0 - 5,7	7,1 - 6,4	7,1 - 6,4	7,8 - 7,1	
High	5,4 - 4,4	5,8 - 4,5	5,8 - 5,1	5,7 - 4,9	5,3 - 5,0	6,1 - 5,3	6,1 - 5,4	6,6 - 5,8	
Extra high	6,3 - 4,9	6,7 - 5,0	6,6 - 5,8	6,5 - 5,4	6,1 - 5,8	6,8 - 5,7	6,8 - 5,7	7,1 - 6,1	
Total	6,3 - 5,0	6,5 - 5,2	6,6 - 5,9	6,8 - 5,9	5,9 - 5,6	6,9 - 6,0	6,9 - 6,0	7,5 - 6,6	
Εκπομπές CO ₂ ³ σε μικτό κύκλο (g/km)	164,0 - 132,0	171,0 - 137,0	174,0 - 154,0	179,0 - 155,0	156,0 - 148,0	180,0 - 158,0	180,0 - 158,0	196,0 - 173,0	
Κατηγορία εκπομπών ⁴ /αποδοτικότητα ⁵	A+	A+	A	A	A+	A	A	B	

Ό,τι καλύτερο για τον κινητήρα: Γνήσια λάδια κινητήρα Mercedes-Benz.

Διαστάσεις.

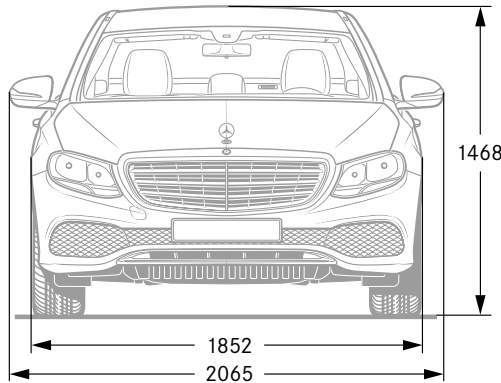
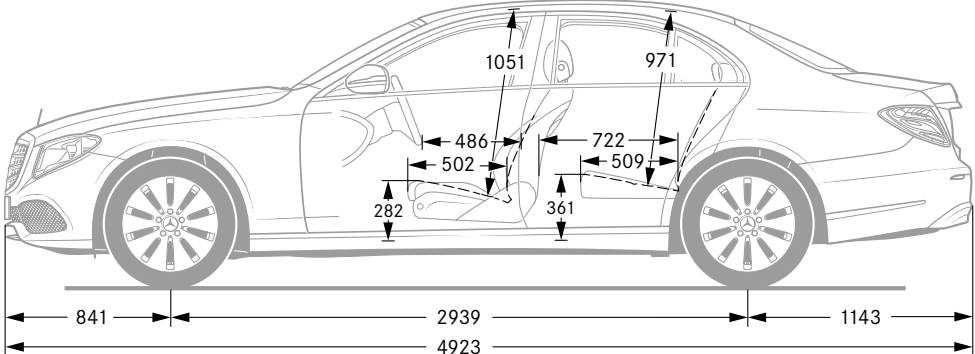
	
---	---

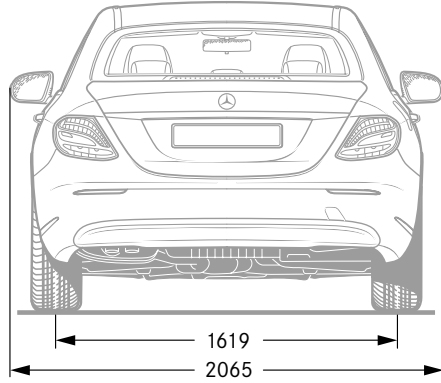
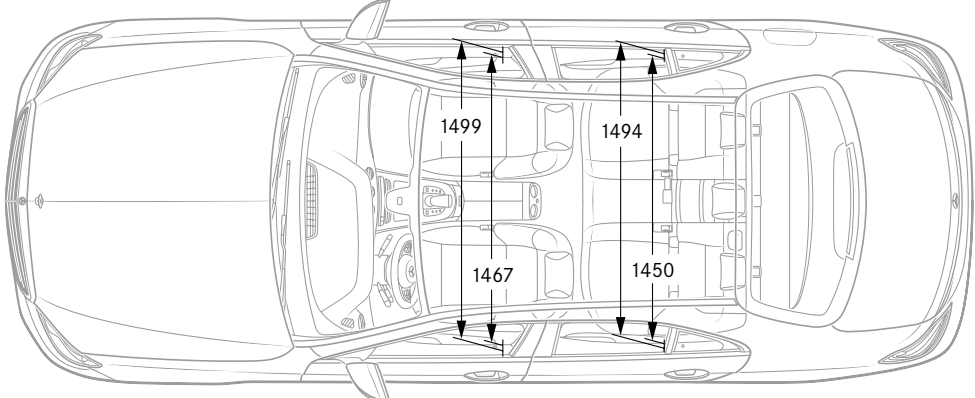
	
--	--

¹Στοιχεία σχετικά με την ονομαστική ισχύ σύμφωνα με τον Κανονισμό (ΕΚ) αρ. 715/2007 στην εκάστοτε ισχύουσα έκδοση. ²Ηλεκτρονικός έλεγχος. ³Οι αναφερόμενες τιμές υπολογίστηκαν σύμφωνα με την καθορισμένη διαδικασία μέτρησης. Πρόκειται για τις «τιμές WLTP CO2 κατά την έννοια του Άρθρου 2. Νο. 3 του Εκτελεστικού Κανονισμού ΕΕ (2017/1153). Οι τιμές κατανάλωσης καυσίμου υπολογίστηκαν με βάση αυτόν τον Κανονισμό. ⁴Τα στοιχεία ισχύουν μόνο εντός της Ευρωπαϊκής Ένωσης. Είναι πιθανό να υπάρχουν αποκλίσεις ανάλογα με τη χώρα. ⁵Υπολογισμός με βάση τις μετρημένες εκπομπές CO₂ λαμβάνοντας υπόψη τη μάζα του οχήματος. Ισχύει μόνο για τη Γερμανία. Για περισσότερα τεχνικά χαρακτηριστικά, επισκεφτείτε την ηλεκτρονική διεύθυνση **www.mercedes-benz.gr**

Όλα τα στοιχεία δίδονται σε χιλιοστά. Οι εικονιζόμενες διαστάσεις είναι μέσες τιμές. Ισχύουν για οχήματα με βασικό εξοπλισμό και χωρίς φορτίο.



SPORT - F O R - GOOD

Η Mercedes-Benz είναι συνεργάτης του διεθνούς ιδρύματος Laureus Sport for Good Foundation από το έτος ίδρυσής του το 2000. Αποτελεί τη σημαντικότερη κοινωνική πρωτοβουλία της εταιρείας Mercedes-Benz. Το ίδρυμα Laureus Sport for Good υποστηρίζει μέσω κοινωνικών αθλητικών προγραμμάτων παιδιά και νέους που έχουν ανάγκη, τους ανοίγει νέους ορίζοντες και προάγει σημαντικές αξίες, όπως το ομαδικό πνεύμα, ο σεβασμός και η αποφασιστικότητα. Σύνθημά μας είναι «Change the Game for Kids» και θα θέλαμε να το μοιραστούμε μαζί σας. Με την αγορά μίας Mercedes-Benz υποστηρίζεται τους σκοπούς του ιδρύματος «Laureus Sport for Good».

Σχετικά με το περιεχόμενο του εντύπου: Το παρόν δόθηκε για δημοσίευση στις 26.08.2019. Μετά την ημερομηνία αυτή είναι δυνατό να επέλθουν διαφοροποιήσεις στο προϊόν. Ο κατασκευαστής διατηρεί το δικαίωμα για αλλαγές κατά τη διάρκεια του χρόνου παράδοσης στην κατασκευή ή στο όχημα, για χρωματικές αποκλίσεις και διαφοροποιήσεις στον εξοπλισμό, εφόσον οι αλλαγές ή οι διαφοροποιήσεις αυτές παραμένουν εντός λογικών ορίων σε ό,τι αφορά τον αγοραστή, λαμβάνοντας υπόψη και τα συμφέροντα του πωλητή. Εφόσον ο πωλητής ή ο κατασκευαστής χρειαστεί να χρησιμοποιήσει για το χαρακτηρισμό της παραγγελίας ή του αντικείμενου αγοράς κωδικούς ή αριθμούς, δεν προκύπτουν κανενός είδους

δικαιώματα από το γεγονός αυτό και μόνο. Οι εικόνες μπορεί να περιέχουν αξεσουάρ και εξαρτήματα που δεν ανήκουν στο βασικό εξοπλισμό. Το παρόν έντυπο θα χρησιμοποιηθεί διεθνώς. Εντούτοις οι προδιαγραφές και οι συνέπειες σε σχέση με τη νομοθεσία, το ισχύον δίκαιο και τη φορολογία μέχρι και την ημέρα δημοσίευσης ισχύουν μόνο για την Ομοσπονδιακή Δημοκρατία της Γερμανίας. Για συγκριμένες πληροφορίες απευθυνθείτε στους Εξουσιοδοτημένους Διανομείς της Mercedes-Benz.

www.mercedes-benz.gr