

# GLC Coupé



Mercedes-Benz



Ένα ιδιαίτερο SUV.  
Ένα ιδιαίτερο coupé.  
Ένα ιδιαίτερο όχημα.

Υπάρχουν προσωπικότητες που ξεχωρίζουν αμέσως. Με την εμφάνισή τους, την αυτοπεποίθησή τους, το μοναδικό τους χαρακτήρα. Όπως η νέα GLC Coupé, που μπορεί να συνδυάζει όπως κανένα άλλο αυτοκίνητο τα καλύτερα χαρακτηριστικά των SUV και των coupé. Με το δικό της, ξεχωριστό τρόπο. Είναι πιο δυναμική και πιο σπορτίφ από ποτέ.





## Επειδή σήμερα η επικοινωνία είναι το παν.

Η νέα GLC Coupé καταλαβαίνει όσα της λέτε και, επιπλέον, ανταποκρίνεται αμέσως σε κάθε σας άγγιγμα και κίνηση. Χάρη στο MBUX, το σύγχρονο Mercedes-Benz User Experience, με πολλά νέα στοιχεία χειρισμού και ενδείξεων. Όπως η μεγάλη οθόνη μέσω με λειτουργία αφής ή το πλήρως ψηφιακό όργανο πολλαπλών ενδείξεων με ένδειξη πλοήγησης.



Διαφορετική σε κάθε χιλιόμετρο.  
Ξεχωριστή με κάθε ματιά.

Πιο σπορτίφ από ποτέ, η νέα GLC Coupé μαγνητίζει τα βλέμματα. Με φαρδύτερες ποδιές, νέα πλαίσια συγκράτησης απολήξεων και μοντέρνους προβολείς LED High Performance, που για πρώτη φορά περιλαμβάνονται στον βασικό εξοπλισμό. Το εξατομικευμένο σπορτίφ στυλ και η κομψότητα κορυφώνονται με την προαιρετική AMG Line και πολλά νέα σχέδια ζαντών.

## Το πίσω τμήμα είναι μια νέα αρχή.

Το πίσω τμήμα της νέας GLC Coupé μαγνητίζει τα βλέμματα με την αθλητική και σπορτίφ του σχεδίαση. Οι έντονες, δυναμικές καμπύλες και οι αισθαντικές, καθαρές γραμμές γίνονται ένα. Η επιβλητική ποδιά και τα κομψά στοιχεία χρωμίου εντυπωσιάζουν εξίσου με τα ενσωματωμένα στον προφυλακτήρα πλαίσια απολήξεων. Ιδιαίτερα εντυπωσιακά είναι και τα στενά πίσω φώτα LED με μοντέρνα σχεδίαση.



## Κάθεστε σε ένα SUV. Οδηγείτε ένα σπορ κουρέ.

Στη νέα GLC Couρέ κάθε χιλιόμετρο και κάθε δευτερόλεπτο θυμίζουν αθλητικό αγώνα. Ακόμη μεγαλύτερη ευελιξία προσφέρει η προαιρετική ανάρτηση DYNAMIC BODY CONTROL, με την οποία μπορείτε να προσαρμόζετε εξατομικευμένα την απόσβεση και την οδηγική συμπεριφορά της νέας GLC Couρέ. Με το πάτημα ενός πλήκτρου, απολαμβάνετε αισθητά περισσότερη άνεση ή περισσότερη δυναμική. Γι' αυτό, έχετε στη διάθεσή σας τις τρεις βαθμίδες «Comfort», «Sport» και «Sport+».





## Άνεση που προάγει τις επιδόσεις και υποδειγματική ασφάλεια.

Σε ώρα αιχμής, σε μεγάλες, νυχτερινές διαδρομές ή σε άγνωστους δρόμους, η καινούρια σας GLC Coupé σας ξεκουράζει αισθητά, ειδικά σε αγχώδεις καταστάσεις. Από πίσω κρύβεται ένα σύστημα, το οποίο κάνει κάθε διαδρομή με μια Mercedes-Benz ασφαλέστερη και μοναδική: το Mercedes-Benz Intelligent Drive. Διότι ο χρόνος που περνάτε στο αυτοκίνητο είναι δικός σας. Χρόνος για να χαλαρώνετε. Χρόνος για να αναπληρώνετε την ενέργειά σας. Για να φτάνετε στον προορισμό σας πρωτίστως με ασφάλεια, αλλά και ξέγνοιαστα.



### ΚΥΡΙΟΤΕΡΑ ΣΥΣΤΗΜΑΤΑ ΥΠΟΒΟΗΘΗΣΗΣ ΟΔΗΓΗΣΗΣ

**Πακέτο υποβοήθησης οδήγησης.** Ακολουθήστε τον δρόμο προς την αυτόνομη οδήγηση. Μοντέρνα συστήματα σας υποστηρίζουν αναλόγως της κατάστασης στην προσαρμογή της ταχύτητας, στη διεύθυνση, στην αλλαγή λωρίδας, ακόμη και σε περίπτωση κινδύνου σύγκρουσης. Ο κίνδυνος ατυχήματος μειώνεται, οι επιβάτες και οι άλλοι χρήστες του δρόμου προστατεύονται αποτελεσματικά. Έτσι φτάνετε στον προορισμό σας με ασφάλεια και ξέγνοιασιά.

Ο καινοτόμος **ήχος PRE-SAFE®** μπορεί να παράγει ένα θόρυβο που εκπέμπεται από τα ηχεία και να διεγείρει ένα προστατευτικό αντανάκλαστικό. Η ακοή σας αποσυνδέεται για λίγο και έτσι προστατεύεται από τους δυνατούς θορύβους της σύγκρουσης.

**Πακέτο στάθμευσης με κάμερα 360°.** Η καλύτερη υπηρεσία στάθμευσης στο αυτοκίνητο. Το ενεργό σύστημα υποβοήθησης στάθμευσης με κάμερα 360° διευκολύνει την αναζήτηση θέσης στάθμευσης, καθώς και την είσοδο και έξοδο από θέσεις στάθμευσης. Χάρη στην περιμετρική ορατότητα σταθμεύετε εύκολα μόνοι σας ή, εναλλακτικά, αφήνετε το αυτοκίνητο να σταθμεύσει αυτόματα, χωρίς κανένα άγχος για εσάς.



## Mercedes-Benz User Experience.

Στη νέα GLC Coupé μπορείτε να χειρίζεστε σχεδόν τα πάντα διαισθητικά, όπως το smartphone σας, και πολύ εύκολα από τη μεγάλη οθόνη αφής, το νέο touchpad ή τα πλήκτρα ελέγχου αφής στο νέο τιμόνι. Ένα απλό άγγιγμα αρκεί, για παράδειγμα, για να προσαρμόσετε τα στίλ προβολής, τον ατμοσφαιρικό φωτισμό ή το σύστημα Infotainment στις επιθυμίες σας.

### ΚΥΡΙΟΤΕΡΑ ΧΑΡΑΚΤΗΡΙΣΤΙΚΑ ΑΝΕΣΗΣ ΧΕΙΡΙΣΜΟΥ ΚΑΙ ΕΝΔΕΙΞΕΩΝ

Για να μπορείτε να αντιμετωπίζετε πολύπλοκες κυκλοφοριακές καταστάσεις, το **MBUX Augmented Reality για πλοήγηση** δικτυώνει τον εικονικό κόσμο με τον πραγματικό. Εμφανίζει τις οδηγίες για την πλοήγηση και την κυκλοφορία με τη μορφή γραφικών σε «ζωντανές» εικόνες. Έτσι, φτάνετε στον προορισμό σας γρήγορα, με ασφάλεια και χωρίς άγχος.

Προαιρετικά, η νέα GLC Coupé με **σύστημα χειρισμού με φωνητικές εντολές MBUX** σας ακούει, σας καταλαβαίνει και σας μιλά. Μπορείτε να συζητάτε εντελώς φυσιολογικά και να ρυθμίζετε και να χειρίζεστε σχεδόν τα πάντα στο αυτοκίνητο με αυτόν τον τρόπο. Αρκεί να πείτε: «Hey Mercedes» και η νέα GLC Coupé είναι έτοιμη για όλα.



## Πλήρως ψηφιακό όργανο πολλαπλών ενδείξεων.

Η πλήρως ψηφιακή οθόνη οργάνων με «Κλασικό», «Προοδευτικό» και «Σπορτίφ» στιλ ενδείξεων σας επιτρέπει να αποφασίζετε ποιες πληροφορίες είναι σημαντικές για εσάς και με ποιον τρόπο θα προβάλλονται. Η οθόνη 31,2 cm (12,3") παρέχει πεντακάθαρη εικόνα, η οποία παραμένει ευανάγνωστη σε όλες τις συνθήκες φωτισμού.

## Ηχοσύστημα surround Burmester®.

Με το προαιρετικό ηχοσύστημα Surround Burmester® μετατρέπετε τη νέα GLC Coupé σε συναυλιακή αίθουσα. 13 ηχεία υψηλής απόδοσης, ένας 9κάναλος ενισχυτής DSP, συνολική ισχύς εξόδου 590 Watt, καθώς και ακριβή προσαρμογή των ηλεκτρονικών και της ακουστικής στον εσωτερικό χώρο του οχήματος εξασφαλίζουν μοναδικό ήχο. Η λειτουργία surround ή η βελτιστοποίηση ήχου για τα μπροστινά και τα πίσω καθίσματα κάνουν ακόμα πιο έντονη την ακουστική εμπειρία.

## Προβολείς MULTIBEAM LED.

Για τέλεια ορατότητα, Οι προσαρμοζόμενοι προβολείς MULTIBEAM LED αντιδρούν στις τρέχουσες συνθήκες της κυκλοφορίας με ξεχωριστά ελεγχόμενες λυχνίες LED. Ο μερικός φωτισμός μεγάλης σκάλας δεν θαμπώνει τους άλλους οδηγούς. Ο φωτισμός μεγάλης σκάλας ULTRA RANGE μεγιστοποιεί την εμβέλεια. Ο φωτισμός αλλαγής κατεύθυνσης και στροφών φωτίζει βέλπιστα το πεδίο ορατότητας.

## Σπορ σχεδίαση ζαντών.

Η νέα GLC Coupé είναι ασταμάτητη και πάντα ένα βήμα μπροστά. Έτσι, από σήμερα σας προσφέρει ακόμα μεγαλύτερη ποικιλία σε αποκλειστικές ζάντες με πολλά νέα σχέδια. Από 45,7 cm (18 ίντσες) έως 50,8 cm (20 ίντσες) και από κομψές μέχρι σπορ, Η επιλογή είναι δική σας.



## Ο βασικός εξοπλισμός.

Ακόμα και με τον βασικό εξοπλισμό, το εξωτερικό είναι κομψό από κάθε άποψη. Περιλαμβάνει αποκλειστικά σχεδιαστικά στοιχεία χρωμίου και ελκυστικές ζάντες αλουμινίου. Οι εμφανείς, χρωμιωμένες απολήξεις υπογραμμίζουν τη δυναμική εμφάνιση του αυτοκινήτου.

## Η γραμμή εξοπλισμού EXCLUSIVE Εσωτερικού.

Με την EXCLUSIVE εσωτερικού δείχνετε τι έχει σημασία για εσάς: μέγιστη κομψότητα και κορυφαία ποιότητα μέχρι την τελευταία λεπτομέρεια. Οι πολυτελείς λεπτομέρειες και το υψηλής ποιότητας περιβάλλον στον εσωτερικό χώρο, με καθίσματα αποκλειστικής διαμόρφωσης και ταμπλό οργάνων με πολυτελή επένδυση μεταξύ άλλων, θα προσφέρουν καθημερινά μία απολαυστική εμπειρία.

## Η AMG Line.

Η εκφραστική εμφάνιση της AMG Line προσθέτει στο εξωτερικό μια νότα спор αποκλειστικότητας που αποτελεί σαφή δήλωση της επιβλητικής σχεδίασης. Οι τεχνικές ιδιαιτερότητες σας προσφέρουν αισθητά μεγαλύτερη οδηγική απόλαυση, καθώς η ευκίνητη спор ανάρτηση με спор άμεσο σύστημα διεύθυνσης εξασφαλίζει πιο δυναμική οδική συμπεριφορά.

## Το πακέτο Night.

Το πακέτο Night αναβαθμίζει την εξωτερική εμφάνιση: πολλά στοιχεία του εξωτερικού είναι μαύρα. Έτσι τονίζεται ο спор χαρακτήρας και η ιδιαίτερη προσωπικότητα του αυτοκινήτου σας, ενώ εσείς επιδεικνύετε το πάθος σας για εκφραστική σχεδίαση και αποκλειστική спор αίσθηση.

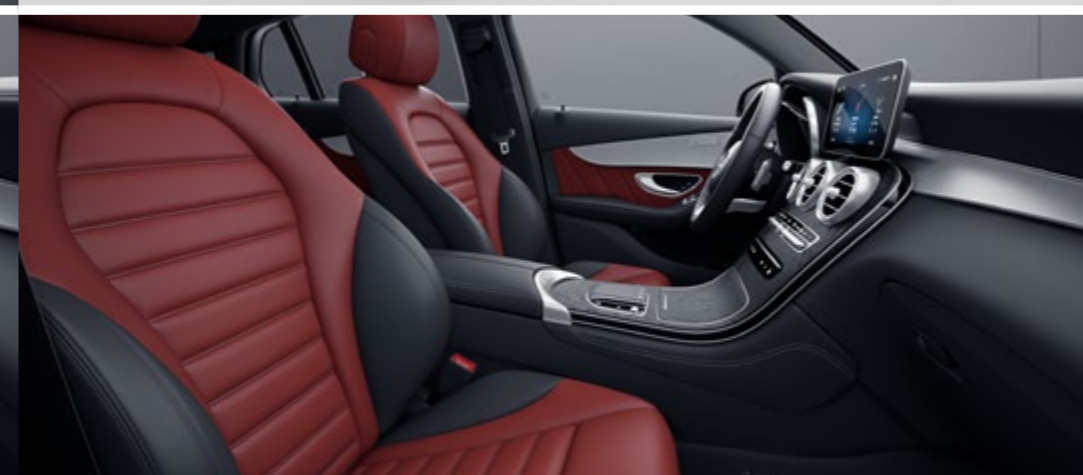
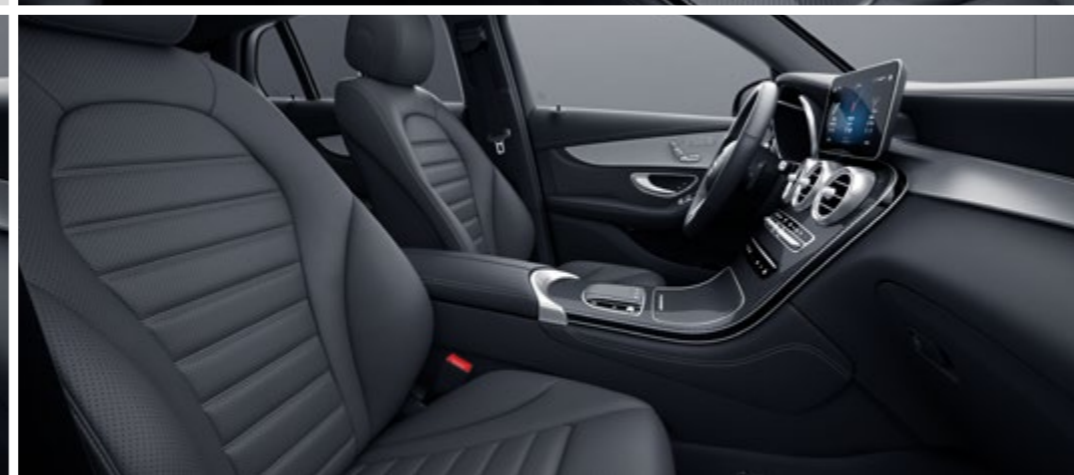
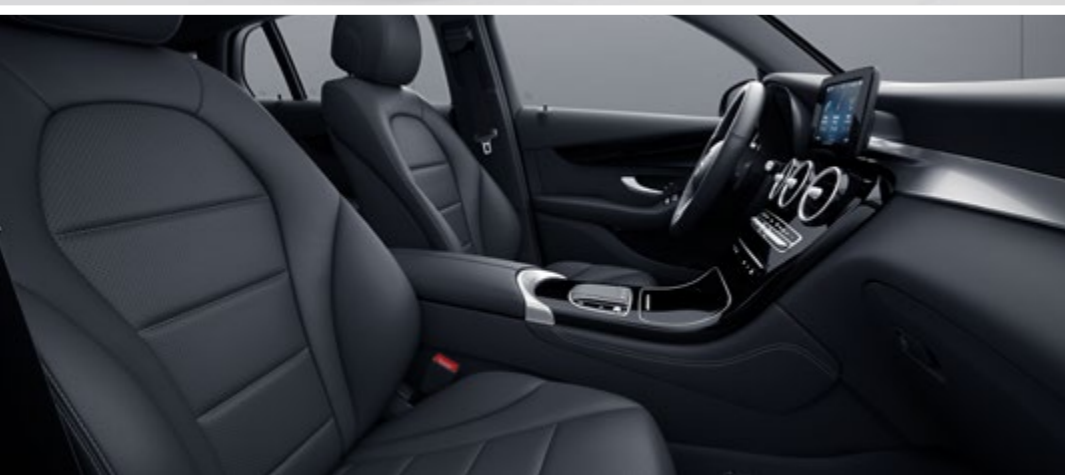



## DYNAMIC BODY CONTROL.

Με την προαιρετική ανάρτηση DYNAMIC BODY CONTROL, μπορείτε να προσαρμόζετε εξατομικευμένα την απόσβεση και την οδική συμπεριφορά της νέας GLC Coupé. Με το πάτημα ενός πλήκτρου, απολαμβάνετε αισθητά περισσότερη άνεση ή περισσότερη δυναμική. Γι' αυτό, έχετε στη διάθεσή σας τις τρεις βαθμίδες «Comfort», Sport» και «Sport+». για ιδιαίτερα άνετη, спор ή εξαιρετικά спор οδήγηση. Η απόσβεση ρυθμίζεται συνεχώς και ξεχωριστά για κάθε τροχό, για ακόμα μεγαλύτερη οδηγική ασφάλεια και άνεση κύλισης.

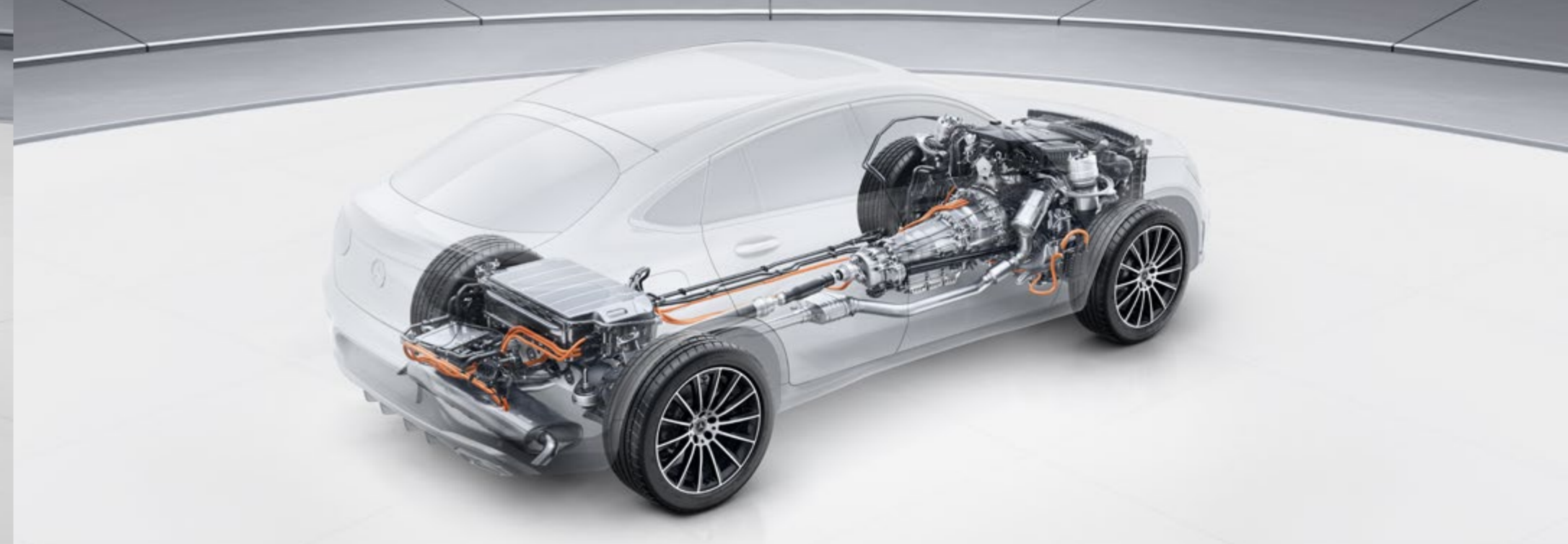

## Η τετρακίνηση 4MATIC.

Στην άσφαλο ή σε ελαφρώς ανώμαλο έδαφος, με την τετρακίνηση 4MATIC η νέα GLC Coupé παρουσιάζει ιδιαίτερο σθένος σε αντίξοες οδικές συνθήκες, όπως η βροχή, ο πάγος και το χιόνι. Χάρη στη συνεργασία των τροχών, η μόνιμη τετρακίνηση προσφέρει συνεχώς υποδειγματική οδηγική ευστάθεια και πρόσφυση. Για συνολικά περισσότερη δυναμική, άνεση και ασφάλεια.

# Ένα SUV. Μια AMG.

Κάθε Mercedes-AMG είναι ένα μοναδικό αριστούργημα με ασύγκριτο χαρακτήρα. Αυτό που ενώνει όλα τα αυτοκίνητα performance και τα σπορ αυτοκίνητά μας, είναι το αδάμαστο αγωνιστικό πνεύμα τους. Το πάθος τους για κορυφαίες επιδόσεις. Γεννιούνται εκεί όπου η μηχανολογική τέχνη συναντά μία εντελώς ιδιαίτερη φιλοσοφία: το πνεύμα της AMG. Πιστεύουμε, ότι πρέπει να εξωθούμε διαρκώς τα όρια, προκειμένου να επιτυγχάνουμε νέους στόχους. Δεν δεχόμαστε τίποτα ως δεδομένο. Διότι τα όρια τα θέτουν οι άνθρωποι και μόνο αυτοί μπορούν να τα καταρρίπτουν. Με αυτή την πεποίθηση παρέχουμε κορυφαίες επιδόσεις για τον μηχανοκίνητο αθλητισμό – και τον δρόμο.

Καλώς ήρθατε στον κόσμο της AMG.

[www.mercedes-amg.com](http://www.mercedes-amg.com)



**AMG**  
DRIVING PERFORMANCE

## Τεχνικά χαρακτηριστικά.

	Πετρελαιοκινητήρες				Βενζινοκινητήρες		
	GLC 200 d 4MATIC	GLC 200 d	GLC 220 d 4MATIC	GLC 300 d 4MATIC	GLC 400 d 4MATIC	GLC 200 4MATIC	GLC 200
Κυβισμός (cm <sup>3</sup> )	1950	1950	1950	1950	2925	1991	1991
Όνομαστική ισχύς <sup>1</sup> (kW [HP] σε σ.α.λ.)	120 [163]	120 [163]	143 [194]	180 [245]	243 [330]	145 [197]	145 [197]
Επιτάχυνση από 0 στα 100 km/h (δευτ.)	8,9	8,7	7,9	6,6	5,1	8	7,9
Τελική ταχύτητα (km/h)	206	208	217	233	240	216	218
Κατανάλωση καυσίμου <sup>2</sup> (l/100 km)							
Low	8,4 - 7,3	9,0 - 7,4	8,4 - 7,3	9,3 - 8,6	10,7 - 10,1	12,7 - 11,3	11,2 - 10,9
Mid	7,0 - 5,6	6,3 - 5,7	7,0 - 5,6	7,3 - 6,6	8,0 - 7,3	9,1 - 7,7	8,1 - 7,7
High	6,4 - 5,0	5,7 - 4,9	6,4 - 5,0	6,1 - 5,4	6,5 - 5,8	8,1 - 6,9	7,4 - 6,4
Extra high	7,8 - 6,1	7,1 - 5,8	7,8 - 6,1	7,1 - 6,3	7,4 - 6,6	9,9 - 8,2	9,1 - 7,5
Total	7,3 - 5,8	6,8 - 5,7	7,3 - 5,8	7,1 - 6,4	7,7 - 7,0	9,9 - 8,2	8,7 - 7,7
Εκπομπές CO <sub>2</sub> <sup>3</sup> σε μικτό κύκλο (g/km)	191,0 - 152,0	177,0 - 150,0	191,0 - 152,0	187,0 - 167,0	201,0 - 183,0	217,0 - 184,0	196,0 - 175,0
Κατηγορία εκπομπών <sup>4</sup> /αποδοτικότητα <sup>5</sup>	A	A	A	B	B	B	B

	Βενζινοκινητήρες				
	GLC 300 4MATIC	MERCEDES-AMG GLC 43 4MATIC	MERCEDES-AMG GLC 63 4MATIC+	MERCEDES-AMG GLC 63 S 4MATIC+	GLC 300 e 4MATIC
Κυβισμός (cm <sup>3</sup> )	1991	2996	3982	3982	1991
Όνομαστική ισχύς <sup>1</sup> (kW [HP] σε σ.α.λ.)	190 [258]	287 [390]	350 [476]	375 [510]	155 [211]
Επιτάχυνση από 0 στα 100 km/h (δευτ.)	6,3	4,9	4,0	3,8	5,8
Τελική ταχύτητα (km/h)	240	250	250	280	230
Κατανάλωση καυσίμου <sup>2</sup> (l/100 km)					
Low	12,7 - 11,3	16,6 - 15,7	22,5 - 22,5	22,5 - 22,5	12,5 - 10,1
Mid	9,1 - 7,7	10,4 - 9,7	12,7 - 12,2	12,7 - 12,5	8,6 - 7,7
High	8,1 - 6,9	9,1 - 8,5	10,6 - 10,2	10,6 - 10,4	8,1 - 7,0
Extra high	9,9 - 8,2	10,5 - 9,5	11,4 - 11,0	11,4 - 11,2	9,5 - 8,4
Total	9,6 - 8,1	10,8 - 10,1	12,9 - 12,5	12,9 - 12,7	9,1 - 8,2
Εκπομπές CO <sub>2</sub> <sup>3</sup> σε μικτό κύκλο (g/km)	217,0 - 184,0	244,0 - 230,0	293,0 - 283,0	293,0 - 288,0	67,0 - 52,0
Κατηγορία εκπομπών <sup>4</sup> /αποδοτικότητα <sup>5</sup>	B	F	G	G	A+

**Ό,τι καλύτερο για τον κινητήρα:  
Γνήσια λάδια κινητήρα Mercedes-Benz.**

<sup>1</sup> Στοιχεία σχετικά με την ονομαστική ισχύ σύμφωνα με τον Κανονισμό (ΕΚ) αρ. 715/2007 στην εκάστοτε ισχύουσα έκδοση. <sup>2</sup> Ηλεκτρονικός έλεγχος. <sup>3</sup> Οι αναφερόμενες τιμές υπολογίστηκαν σύμφωνα με την καθορισμένη διαδικασία μέτρησης. Πρόκειται για τις τιμές WLTP CO<sub>2</sub> κατά την έννοια του Άρθρου 2. Νο. 3 του Εκτελεστικού Κανονισμού ΕΕ (2017/1153). Οι τιμές κατανάλωσης καυσίμου υπολογίστηκαν με βάση αυτόν τον Κανονισμό. <sup>4</sup> Τα στοιχεία ισχύουν μόνο εντός της Ευρωπαϊκής Ένωσης. Είναι πιθανό να υπάρχουν αποκλίσεις ανάλογα με τη χώρα. <sup>5</sup> Υπολογισμός με βάση τις μετρημένες εκπομπές CO<sub>2</sub> λαμβάνοντας υπόψη τη μάζα του οχήματος. Ισχύει μόνο για τη Γερμανία. Για περισσότερα τεχνικά χαρακτηριστικά, επισκεφτείτε την ηλεκτρονική διεύθυνση [www.mercedes-benz.gr](http://www.mercedes-benz.gr)

## Διαστάσεις.

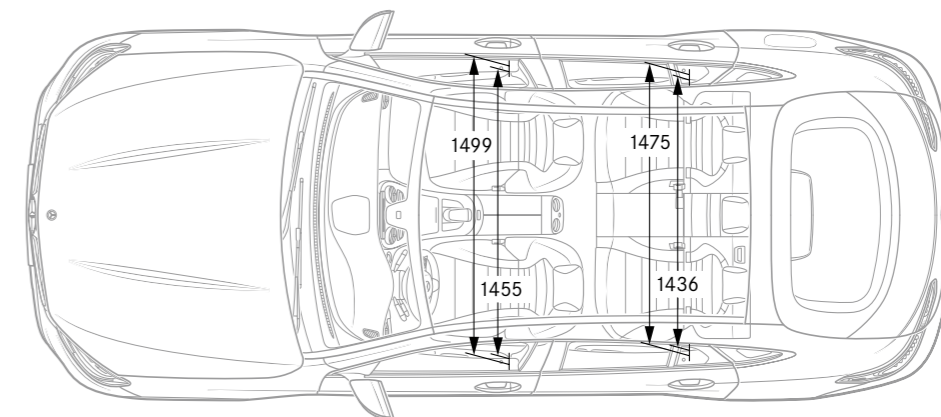
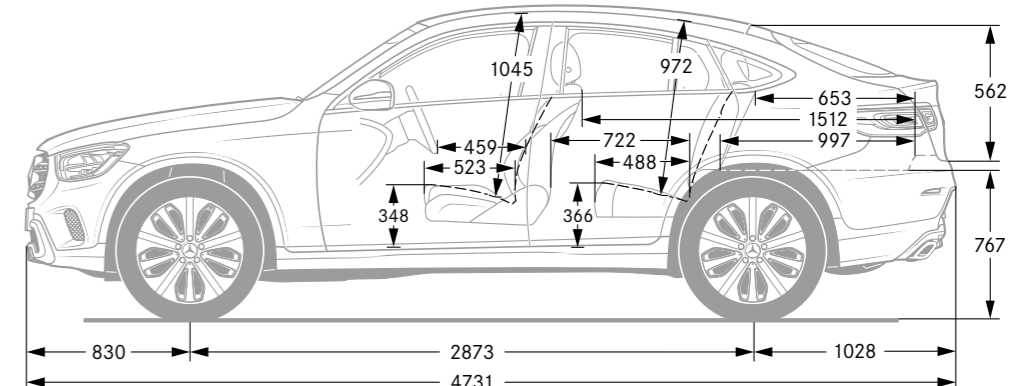
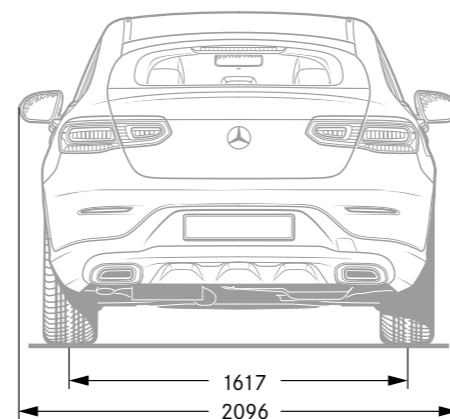
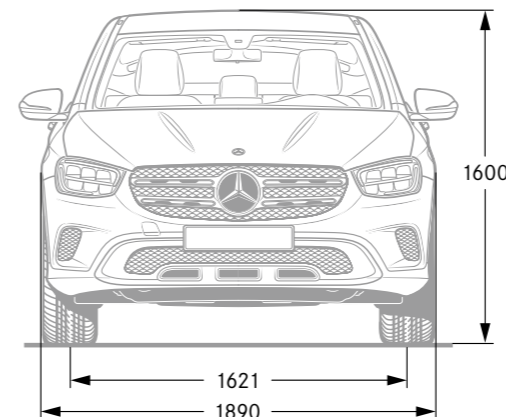

Όλα τα στοιχεία δίδονται σε χιλιοστά. Οι εικονιζόμενες διαστάσεις είναι μέσες τιμές. Ισχύουν για οχήματα με βασικό εξοπλισμό και χωρίς φορτίο.



# SPORT - F O R - GOOD

Η Mercedes-Benz είναι συνεργάτης του διεθνούς ιδρύματος Laureus Sport for Good Foundation από το έτος ίδρυσής του το 2000. Αποτελεί τη σημαντικότερη κοινωνική πρωτοβουλία της εταιρείας Mercedes-Benz. Το ίδρυμα Laureus Sport for Good υποστηρίζει μέσω κοινωνικών αθλητικών προγραμμάτων παιδιά και νέους που έχουν ανάγκη, τους ανοίγει νέους ορίζοντες και προάγει σημαντικές αξίες, όπως το ομαδικό πνεύμα, ο σεβασμός και η αποφασιστικότητα. Σύνθημά μας είναι «Change the Game for Kids» και θα θέλαμε να το μοιραστούμε μαζί σας. Με την αγορά μίας Mercedes-Benz υποστηρίζεται τους σκοπούς του ιδρύματος «Laureus Sport for Good».

**Σχετικά με το περιεχόμενο του εντύπου:** Το παρόν δόθηκε για δημοσίευση στις 26.08.2019. Μετά την ημερομηνία αυτή είναι δυνατό να επέλθουν διαφοροποιήσεις στο προϊόν. Ο κατασκευαστής διατηρεί το δικαίωμα για αλλαγές κατά τη διάρκεια του χρόνου παράδοσης στην κατασκευή ή στο όχημα, για χρωματικές αποκλίσεις και διαφοροποιήσεις στον εξοπλισμό, εφόσον οι αλλαγές ή οι διαφοροποιήσεις αυτές παραμένουν εντός λογικών ορίων σε ό,τι αφορά τον αγοραστή, λαμβάνοντας υπόψη και τα συμφέροντα του πωλητή. Εφόσον ο πωλητής ή ο κατασκευαστής χρειαστεί να χρησιμοποιήσει για το χαρακτηρισμό της παραγγελίας ή του αντικείμενου αγοράς κωδικούς ή αριθμούς, δεν προκύπτουν κανενός είδους

δικαιώματα από το γεγονός αυτό και μόνο. Οι εικόνες μπορεί να περιέχουν αξεσουάρ και εξαρτήματα που δεν ανήκουν στο βασικό εξοπλισμό. Το παρόν έντυπο θα χρησιμοποιηθεί διεθνώς. Εντούτοις οι προδιαγραφές και οι συνέπειες σε σχέση με τη νομοθεσία, το ισχύον δίκαιο και τη φορολογία μέχρι και την ημέρα δημοσίευσης ισχύουν μόνο για την Ομοσπονδιακή Δημοκρατία της Γερμανίας. Για συγκριμένες πληροφορίες απευθυνθείτε στους Εξουσιοδοτημένους Διανομείς της Mercedes-Benz.

[www.mercedes-benz.gr](http://www.mercedes-benz.gr)