

# GLC

Sport Utility Vehicle



Mercedes-Benz





## Ένας ισχυρός χαρακτήρας με εντελώς νέες πτυχές.

Η νέα GLC παρουσιάζεται πιο ευφυής, δυναμική και κυρίαρχη από ποτέ. Με εντυπωσιακά σύγχρονο σύστημα χειρισμού, που σας γνωρίζει κάθε μέρα καλύτερα. Με ακόμα πιο εκφραστική σχεδίαση SUV. Και με συστήματα άνεσης και ασφάλειας, που μεριμνούν περισσότερο από ποτέ για εσάς και την ευεξία σας.





## Επιβιβαστείτε. Η νέα GLC έχει πολλά να σας πει.

Για μια εντελώς νέα φιλοσοφία χειρισμού του αυτοκινήτου. Απλά. Διαισθητικά. Με τα λόγια, τα αγγίγματα και τις κινήσεις σας. Αυτό είναι το MBUX, το νέο Mercedes-Benz User Experience. Τα κυριότερα σημεία: νέες ψηφιακές οθόνες και στοιχεία χειρισμού αφής, σύστημα φυσικών φωνητικών εντολών, καθώς και η ικανότητα να προσαρμόζεται καθημερινά ολοένα και περισσότερο στις ανάγκες σας.





## Χάρμα οφθαλμών.

Τίποτε δεν μαγνητίζει περισσότερο τα βλέμματα από μια στιβαρή, αθλητική σιλουέτα. Η νέα GLC αποκτά ιδιαίτερα спорτίφ εμφάνιση με το AMG Line. Με φαρδύτερες ποδιές, ενσωματωμένα πλαίσια συγκράτησης απολήξεων και νέα σχέδια ζαντών, φαντάζει ακόμη πιο δυνατή και κυρίαρχη. Επιπλέον, τα επίπεδα πίσω φώτα τεχνολογίας LED περιλαμβάνονται για πρώτη φορά στον βασικό εξοπλισμό.







## Αναπληρώστε την ενέργειά σας.

Όλα τα στοιχεία στο εσωτερικό της υπηρετούν έναν σκοπό: να περνάτε τον χρόνο σας όσο το δυνατόν πιο ευχάριστα. Με τα προαιρετικά πακέτα ENERGIZING, που φροντίζουν για την ευεξία σας. Με τα νέα, προαιρετικά σπορ καθίσματα για αισθητά μεγαλύτερη πλευρική στήριξη και άνεση. Και με το ηχοσύστημα Surround Burmester®, που μετατρέπει τη μουσική σας σε κορυφαία εμπειρία, εάν θέλετε.



## Η μοναδική αίσθηση οδήγησης της GLC.

Προσαρμοζόμενες αναρτήσεις, τετρακίνηση και εξηλεκτρισμένοι κινητήρες. Όλες αυτές οι δυνατότητες προσφέρονται για τη νέα GLC. Μπορείτε να επιλέξετε την προαιρετική αερανάρτηση AIR BODY CONTROL, για πολύ μεγάλη οδηγική ευστάθεια, την πρακτική τετρακίνηση 4MATIC, καθώς και νέους, εξηλεκτρισμένους βενζινοκινητήρες με EQ Boost.







## Άνεση που προάγει τις επιδόσεις και υποδειγματική ασφάλεια.

Σε ώρα αιχμής, σε μεγάλες, νυχτερινές διαδρομές ή σε άγνωστους δρόμους, η νέα GLC σας ξεκουράζει αισθητά, ειδικά σε αγχώδεις καταστάσεις. Από πίσω κρύβεται ένα σύστημα, το οποίο κάνει κάθε διαδρομή με μια Mercedes-Benz ασφαλέστερη και μοναδική: το Mercedes-Benz Intelligent Drive. Διότι ο χρόνος που περνάτε στο αυτοκίνητο είναι δικός σας. Χρόνος για να χαλαρώνετε. Χρόνος για να αναπληρώνετε την ενέργειά σας. Για να φτάνετε στον προορισμό σας πρωτίστως με ασφάλεια, αλλά και ξέγνοιαστα.

### Κυριότερα συστήματα υποβοήθησης οδήγησης

**Πακέτο υποβοήθησης οδήγησης.** Ακολουθήστε τον δρόμο προς την αυτόνομη οδήγηση. Μοντέρνα συστήματα σας υποστηρίζουν αναλόγως της κατάστασης στην προσαρμογή της ταχύτητας, στη διεύθυνση, στην αλλαγή λωρίδας, ακόμη και σε περίπτωση κινδύνου σύγκρουσης. Ο κίνδυνος ατυχήματος μειώνεται, ενώ οι επιβάτες και οι άλλοι χρήστες του δρόμου προστατεύονται αποτελεσματικά. Έτσι φτάνετε στον προορισμό σας με ασφάλεια και ξέγνοιασιά.

Ο καινοτόμος ήχος **PRE-SAFE®** μπορεί να παράγει ένα θόρυβο που εκπέμπεται από τα ηχεία και να διεγείρει ένα προστατευτικό αντανάκλαστικό. Η ακοή σας αποσυνδέεται για λίγο και έτσι προστατεύεται από τους δυνατούς θορύβους της σύγκρουσης.

**Πακέτο στάθμευσης με κάμερα 360°.** Η καλύτερη υπηρεσία στάθμευσης στο αυτοκίνητο. Το ενεργό σύστημα υποβοήθησης στάθμευσης με κάμερα 360° διευκολύνει την αναζήτηση θέσης στάθμευσης, καθώς και την είσοδο και έξοδο από θέσεις στάθμευσης. Χάρη στην περιμετρική ορατότητα σταθμεύετε εύκολα μόνοι σας ή, εναλλακτικά, αφήνετε το αυτοκίνητο να σταθμεύσει αυτόματα, χωρίς κανένα άγχος για εσάς.



## Mercedes-Benz User Experience.

Στη νέα GLC μπορείτε τώρα να χειρίζεστε και να ρυθμίζετε σχεδόν τα πάντα δεικνυτικά με ένα δάχτυλο. Πολύ εύκολα από τη μεγάλη οθόνη αφής, το νέο rad πλοήγησης με το δάχτυλο ή τα πλήκτρα ελέγχου αφής στο νέο τιμόνι. Ένα απλό άγγιγμα αρκεί, για παράδειγμα, για να προσαρμόσετε ελεύθερα τα στίλ προβολής, τον ατμοσφαιρικό φωτισμό ή το σύστημα Infotainment στις επιθυμίες σας.



### Κυριότερα χαρακτηριστικά άνεσης χειρισμού και ενδείξεων

Για να μπορείτε να αντιμετωπίζετε πολύπλοκες κυκλοφοριακές καταστάσεις, η **επαυξημένη πραγματικότητα για πλοήγηση MBUX** δικτυώνει τον εικονικό κόσμο με τον πραγματικό. Εμφανίζει τις οδηγίες για την πλοήγηση και την κυκλοφορία με τη μορφή γραφικών σε «ζωντανές» εικόνες. Έτσι, φτάνετε στον προορισμό σας γρήγορα, με ασφάλεια και χωρίς άγχος.

**Χειρισμός με φωνητικές εντολές MBUX.** Για τη νέα GLC διατίθεται προαιρετικά το σύστημα Infotainment MBUX (Mercedes Benz User Experience) με δεικνυτικό χειρισμό με φωνητικές εντολές. Καταλαβαίνει κάθε σας λέξη και συνομιλεί μαζί σας εντελώς φυσικά. Αρκούν δύο σας λέξεις: «Hey Mercedes». και η νέα GLC ακούει μόνο εσάς.





## Σχεδιασμός διαισθητικού χειρισμού.

Με τον σύγχρονο σχεδιασμό χειρισμού αφής MBUX, μπορείτε να επιλέγετε εσείς τις ενδείξεις και τον τρόπο χειρισμού. Τόσο διαισθητικά όσο σε ένα smartphone. Για παράδειγμα, με κινήσεις των χεριών στο νέο rad πλοήγησης με το δάχτυλο, από τα πλήκτρα ελέγχου αφής στο νέο τιμόνι ή στην οθόνη αφής. Η επιλογή είναι δική σας.

## Πλήρως ψηφιακό όργανο πολλαπλών ενδείξεων.

Η πλήρως ψηφιακή οθόνη οργάνων με «Κλασικό», «Προοδευτικό» και «Σπορτίφ» στιλ ενδείξεων σας επιτρέπει να αποφασίζετε ποιες πληροφορίες είναι σημαντικές για εσάς και με ποιον τρόπο θα προβάλλονται. Η οθόνη 31,2 cm (12,3") παρέχει πεντακάθαρη εικόνα, η οποία παραμένει ευανάγνωστη σε όλες τις συνθήκες φωτισμού.

## Ηχοσύστημα surround Burmester®.

Με το προαιρετικό ηχοσύστημα Surround Burmester® η νέα GLC μετατρέπεται σε μια μοναδική ακουστική εμπειρία. Πίσω από το σύστημα λειτουργούν, τέλεια ενορχηστρωμένα και προσαρμοσμένα στον εσωτερικό χώρο του οχήματος, 13 ηχεία υψηλής απόδοσης, η τεχνολογία Frontbass, καθώς και ένας 9κάναλος ενισχυτής DSP με συνολική ισχύ εξόδου 590 Watt. Για εξαιρετική ποιότητα ήχου με μεγάλα αποθέματα έντασης ήχου.

## Σπορ καθίσματα.

Τα νέα σπορ καθίσματα της AMG Line σας προσφέρουν αισθητά μεγαλύτερη πλευρική στήριξη και άνεση ειδικά κατά τη δυναμική οδήγηση. Το βλέμμα μαγνητίζουν οι κομψές δίχρωμες επενδύσεις από συνθετικό δέρμα ARTICO σε Κόκκινο Μύρτιλλου και Μαύρο, καθώς και η χαρακτηριστική, συναρπαστική σχεδίαση AMG.



## Ο βασικός εξοπλισμός.

Ακόμα και με τον βασικό εξοπλισμό, το εξωτερικό είναι κομψό από κάθε άποψη. Περιλαμβάνει αποκλειστικά σχεδιαστικά στοιχεία χρωμίου και ελκυστικές ζάντες αλουμινίου. Οι εμφανείς, χρωμιωμένες απολήξεις υπογραμμίζουν τη δυναμική εμφάνιση του αυτοκινήτου.

## Η γραμμή εξοπλισμού EXCLUSIVE Εσωτερικού.

Με την EXCLUSIVE εσωτερικού δείχνετε τι έχει σημασία για εσάς: μέγιστη κομψότητα και κορυφαία ποιότητα μέχρι την τελευταία λεπτομέρεια. Οι πολυτελείς λεπτομέρειες και το υψηλής ποιότητας περιβάλλον στον εσωτερικό χώρο, με καθίσματα αποκλειστικής διαμόρφωσης και ταμπλό οργάνων με πολυτελή επένδυση μεταξύ άλλων, θα προσφέρουν καθημερινά μία απολαυστική εμπειρία.

## Η AMG Line.

Το εκφραστικό ύφος της AMG Line προσθέτει στο εξωτερικό μια νότα σπορ αποκλειστικότητας, που αποτελεί σαφή δήλωση της επιβλητικής σχεδίασης. Οι τεχνικές ιδιαιτερότητες σας προσφέρουν αισθητά μεγαλύτερη οδηγική απόλαυση, καθώς η ευκίνητη σπορ ανάρτηση με σπορ άμεσο σύστημα διεύθυνσης εξασφαλίζει πιο δυναμική οδική συμπεριφορά.

## Το πακέτο Night.

Το πακέτο Night αναβαθμίζει την εξωτερική εμφάνιση καθώς πολλά στοιχεία του εξωτερικού είναι μαύρα. Έτσι τονίζεται ο σπορ χαρακτήρας και η ιδιαίτερη προσωπικότητα του αυτοκινήτου σας, ενώ εσείς επιδεικνύετε το πάθος σας για εκφραστική σχεδίαση και αποκλειστική, σπορ αίσθηση.

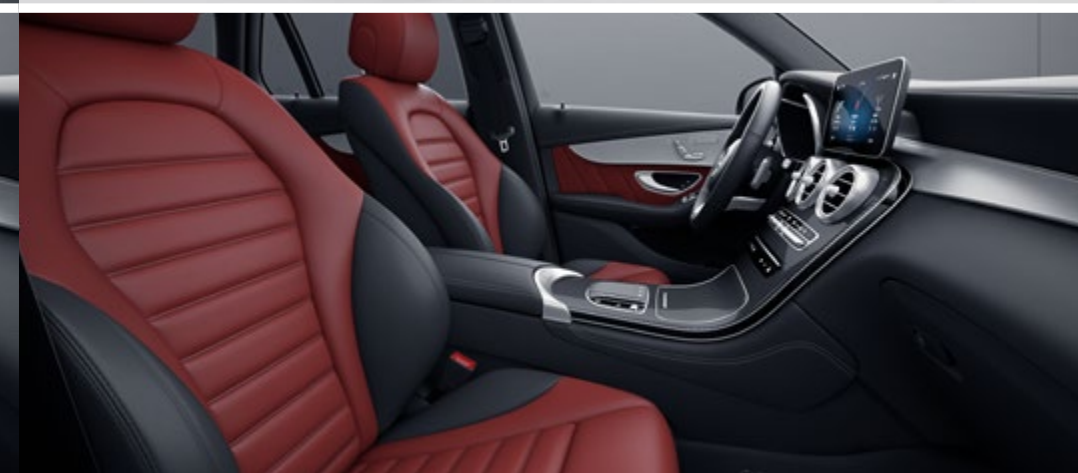
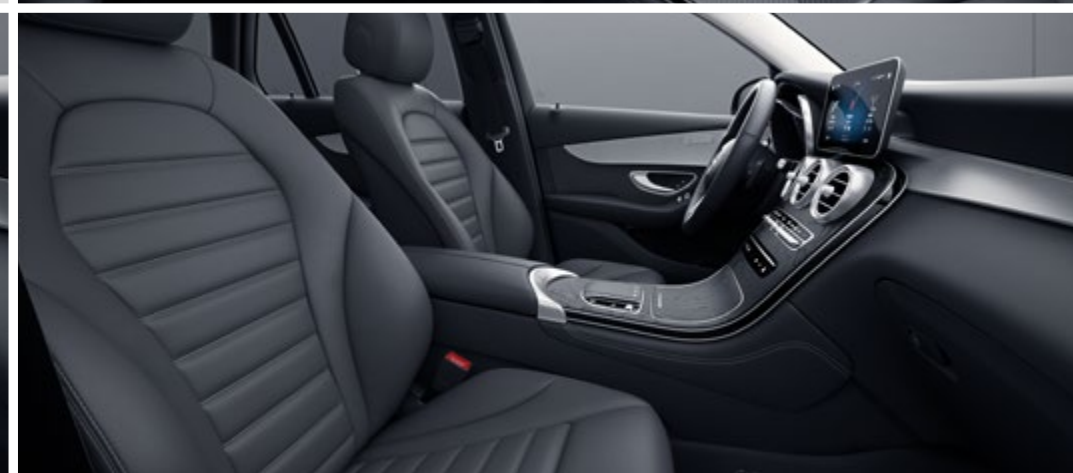
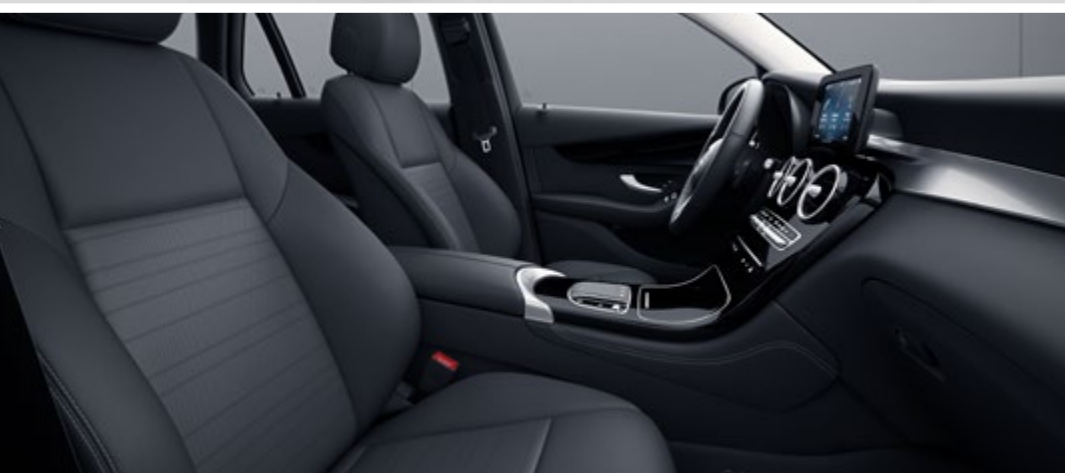





## Προσαρμοζόμενες αναρτήσεις.

Η νέα GLC δεν προσαρμόζεται απλώς σε κάθε έδαφος, αλλά και στις απαιτήσεις σας: ο βασικός εξοπλισμός της περιλαμβάνει την ανάρτηση AGILITY CONTROL, η οποία έχει σχεδιαστεί για υψηλή άνεση. Εκτός αυτού, διατίθεται η τετρακίνηση 4MATIC, καθώς και η спор ανάρτηση DYNAMIC BODY CONTROL με χαλύβδινη ανάρτηση και μεταβαλλόμενη απόσβεση. Το απόλυτο χαρακτηριστικό εξοπλισμού είναι η αερανάρτηση AIR BODY CONTROL, η οποία σας προσφέρει πολύ μεγάλη οδηγική ευστάθεια, καθώς και βέλτιστη άνεση και ευελιξία.



## Τετρακίνηση 4MATIC.

Κατά την εκκίνηση, την επιτάχυνση, τη δυναμική οδήγηση σε στροφές ή σε ελαφρώς ανώμαλο έδαφος, η βελτιωμένη, μόνιμη τετρακίνηση 4MATIC της Mercedes-Benz, που αποτελεί βασικό εξοπλισμό σε συνδυασμό με πολλούς κινητήρες, προσφέρει εξαιρετικές επιδόσεις εκτός δρόμου και βέλτιστη πρόσφυση στη νέα GLC. Το σύστημα τετρακίνησης είναι πάντα ενεργό και δεν απαιτεί χρόνο αντίδρασης, για να επέμβει στη στιγμή. Έτσι, προσφέρει μοναδική οδηγική και κατευθυντική ευστάθεια, ιδιαίτερα σε ολισθηρό υπέδαφος, όπως, για παράδειγμα, σε περίπτωση βροχής, πάγου ή χιονιού.



# Όχι ένα SUV. Μια AMG.

Κάθε Mercedes-AMG είναι ένα μοναδικό αριστούργημα με ασύγκριτο χαρακτήρα. Αυτό που ενώνει όλα τα αυτοκίνητα performance και τα спор αυτοκίνητά μας, είναι το αδάμαστο αγωνιστικό πνεύμα τους. Το πάθος τους για κορυφαίες επιδόσεις. Γεννιούνται εκεί όπου η μηχανολογική τέχνη συναντά μία εντελώς ιδιαίτερη φιλοσοφία: το πνεύμα της AMG. Πιστεύουμε, ότι πρέπει να εξωθούμε διαρκώς τα όρια, προκειμένου να επιτυγχάνουμε νέους στόχους. Δεν δεχόμαστε τίποτα ως δεδομένο. Διότι τα όρια τα θέτουν οι άνθρωποι και μόνο αυτοί μπορούν να τα καταρρίψουν. Με αυτή την πεποίθηση παρέχουμε κορυφαίες επιδόσεις για τον μηχανοκίνητο αθλητισμό – και τον δρόμο.

Καλώς ήρθατε στον κόσμο της AMG.

[www.mercedes-amg.com](http://www.mercedes-amg.com)



**AMG**  
DRIVING PERFORMANCE



## Τεχνικά χαρακτηριστικά.

	Πετρελαιοκινητήρες						Βενζινοκινητήρες
	GLC 200 d 4MATIC	GLC 200 d	GLC 220 d 4MATIC	GLC 220 d	GLC 300 d 4MATIC	GLC 400 d 4MATIC	GLC 200 4MATIC
Κυβισμός (cm <sup>3</sup> )	1950	1950	1950	1950	1950	2925	1991
Ονομαστική ισχύς <sup>1</sup> (kW [HP] σε σ.α.λ.)	120 [163]	120 [163]	143 [194]	143 [194]	180 [245]	243 [330]	145 [197]
Επιτάχυνση από 0 στα 100 km/h (δευτ.)	8,9	8,7	7,9	7,7	6,5	5,1	7,9
Τελική ταχύτητα (km/h)	205	207	215	217	231	240	215
Κατανάλωση καυσίμου <sup>2</sup> (l/100 km)							
Low	8,4 - 7,3	9,0 - 7,4	8,4 - 7,3	9,0 - 7,3	9,3 - 8,5	10,8 - 10,0	12,7 - 11,2
Mid	7,0 - 5,6	6,3 - 5,7	7,0 - 5,6	6,3 - 5,7	7,4 - 6,6	8,1 - 7,2	9,1 - 7,7
High	6,4 - 5,0	5,8 - 5,0	6,4 - 5,0	5,8 - 4,9	6,1 - 5,4	6,5 - 5,9	8,1 - 6,9
Extra high	7,8 - 6,2	7,2 - 6,0	7,8 - 6,2	7,2 - 6,0	7,2 - 6,3	7,5 - 6,7	9,9 - 8,3
Total	7,3 - 5,8	6,8 - 5,8	7,3 - 5,8	6,8 - 5,8	7,1 - 6,4	7,7 - 7,0	9,6 - 8,1
Εκπομπές CO <sub>2</sub> <sup>3</sup> σε μικτό κύκλο (g/km)	191,0 - 154,0	179,0 - 152,0	191,0 - 153,0	179,0 - 152,0	188,0 - 167,0	203,0 - 183,0	217,0 - 185,0
Κατηγορία εκπομπών <sup>4</sup> /αποδοτικότητα <sup>5</sup>	A	A	A	A	B	B	C

	Βενζινοκινητήρες					
	GLC 200	GLC 300 4MATIC	MERCEDES-AMG GLC 43 4MATIC	MERCEDES-AMG GLC 63 4MATIC+	MERCEDES-AMG GLC 63 S 4MATIC+	GLC 300 e 4MATIC
Κυβισμός (cm <sup>3</sup> )	1991	1991	2996	3982	3982	1991
Ονομαστική ισχύς <sup>1</sup> (kW [HP] σε σ.α.λ.)	145 [197]	190 [258]	287 [390]	350 [476]	375 [510]	155 [211]
Επιτάχυνση από 0 στα 100 km/h (δευτ.)	7,8	6,2	4,9	4,0	3,8	5,7
Τελική ταχύτητα (km/h)	217	240	250	250	280	230
Κατανάλωση καυσίμου <sup>2</sup> (l/100 km)						
Low	11,2 - 10,8	12,7 - 11,2	16,7 - 15,7	22,4 - 22,5	22,4 - 22,5	12,6 - 10,0
Mid	8,2 - 7,7	9,1 - 7,7	10,5 - 9,7	12,9 - 12,3	12,8 - 12,5	8,6 - 7,7
High	7,5 - 6,4	8,1 - 6,9	9,3 - 8,5	10,9 - 10,3	10,9 - 10,6	8,1 - 7,0
Extra high	9,2 - 7,7	9,9 - 8,3	10,6 - 9,7	11,9 - 11,4	11,9 - 11,7	9,6 - 8,5
Total	8,7 - 7,8	9,6 - 8,1	10,9 - 10,2	13,2 - 12,7	13,2 - 12,9	9,2 - 8,3
Εκπομπές CO <sub>2</sub> <sup>3</sup> σε μικτό κύκλο (g/km)	197,0 - 176,0	217,0 - 185,0	247,0 - 232,0	299,0 - 288,0	298,0 - 293,0	68,0 - 52,0
Κατηγορία εκπομπών <sup>4</sup> /αποδοτικότητα <sup>5</sup>	B	C	F	G	G	A+

**Ό,τι καλύτερο για τον κινητήρα:  
Γνήσια λάδια κινητήρα Mercedes-Benz.**

<sup>1</sup> Στοιχεία σχετικά με την ονομαστική ισχύ σύμφωνα με τον Κανονισμό (ΕΚ) αρ. 715/2007 στην εκάστοτε ισχύουσα έκδοση. <sup>2</sup> Ηλεκτρονικός έλεγχος. <sup>3</sup> Οι αναφερόμενες τιμές υπολογίστηκαν σύμφωνα με την καθορισμένη διαδικασία μέτρησης. Πρόκειται για τις τιμές WLTP CO<sub>2</sub> κατά την έννοια του Άρθρου 2. Νο. 3 του Εκτελεστικού Κανονισμού ΕΕ (2017/1153). Οι τιμές κατανάλωσης καυσίμου υπολογίστηκαν με βάση αυτόν τον Κανονισμό. <sup>4</sup> Τα στοιχεία ισχύουν μόνο εντός της Ευρωπαϊκής Ένωσης. Είναι πιθανό να υπάρχουν αποκλίσεις ανάλογα με τη χώρα. <sup>5</sup> Υπολογισμός με βάση τις μετρημένες εκπομπές CO<sub>2</sub> λαμβάνοντας υπόψη τη μάζα του οχήματος. Ισχύει μόνο για τη Γερμανία. Για περισσότερα τεχνικά χαρακτηριστικά, επισκεφτείτε την ηλεκτρονική διεύθυνση [www.mercedes-benz.gr](http://www.mercedes-benz.gr)

## Διαστάσεις.

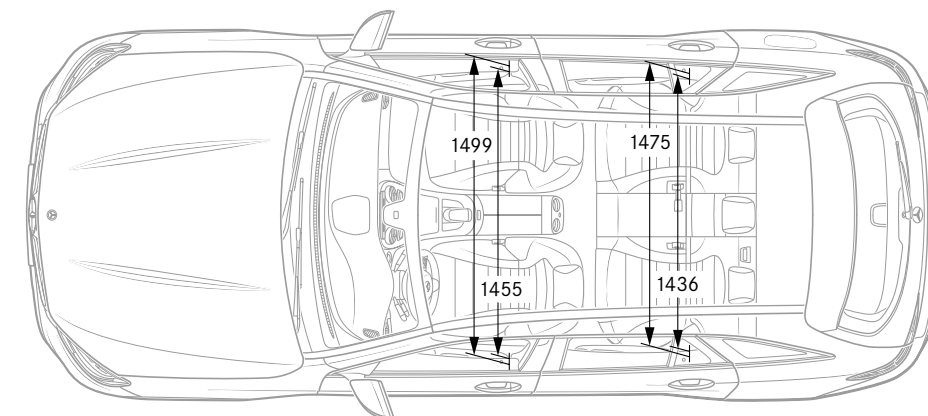
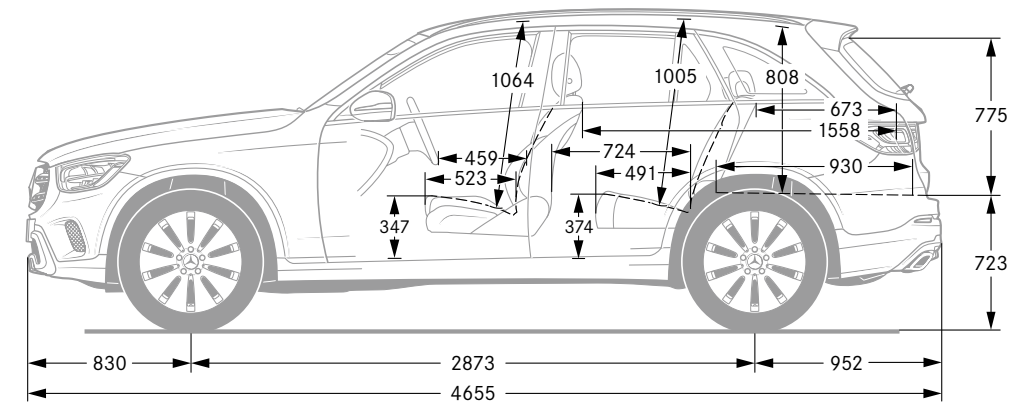
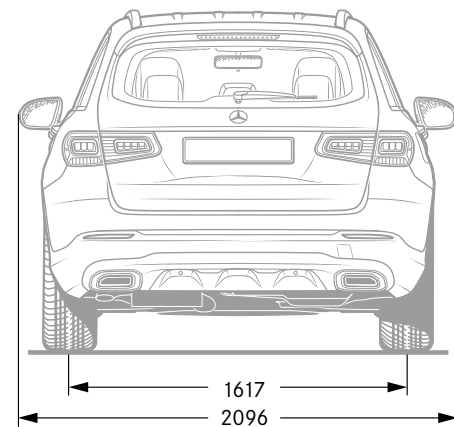
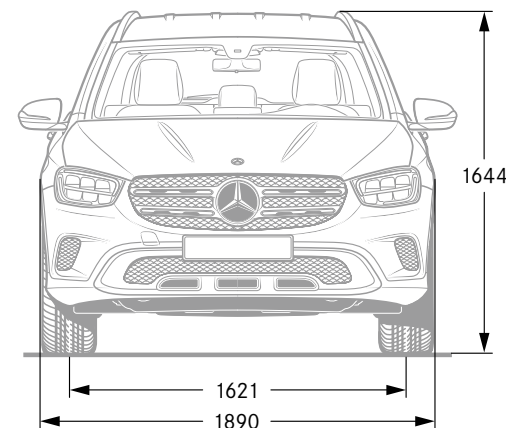

Όλα τα στοιχεία δίδονται σε χιλιοστά. Οι εικονιζόμενες διαστάσεις είναι μέσες τιμές. Ισχύουν για οχήματα με βασικό εξοπλισμό και χωρίς φορτίο.





# SPORT - F O R - GOOD

Η Mercedes-Benz είναι συνεργάτης του διεθνούς ιδρύματος Laureus Sport for Good Foundation από το έτος ίδρυσής του το 2000. Αποτελεί τη σημαντικότερη κοινωνική πρωτοβουλία της εταιρείας Mercedes-Benz. Το ίδρυμα Laureus Sport for Good υποστηρίζει μέσω κοινωνικών αθλητικών προγραμμάτων παιδιά και νέους που έχουν ανάγκη, τους ανοίγει νέους ορίζοντες και προάγει σημαντικές αξίες, όπως το ομαδικό πνεύμα, ο σεβασμός και η αποφασιστικότητα. Σύνθημά μας είναι «Change the Game for Kids» και θα θέλαμε να το μοιραστούμε μαζί σας. Με την αγορά μίας Mercedes-Benz υποστηρίζεται τους σκοπούς του ιδρύματος «Laureus Sport for Good».

**Σχετικά με το περιεχόμενο του εντύπου:** Το παρόν δόθηκε για δημοσίευση στις 26.08.2019. Μετά την ημερομηνία αυτή είναι δυνατό να επέλθουν διαφοροποιήσεις στο προϊόν. Ο κατασκευαστής διατηρεί το δικαίωμα για αλλαγές κατά τη διάρκεια του χρόνου παράδοσης στην κατασκευή ή στο όχημα, για χρωματικές αποκλίσεις και διαφοροποιήσεις στον εξοπλισμό, εφόσον οι αλλαγές ή οι διαφοροποιήσεις αυτές παραμένουν εντός λογικών ορίων σε ό,τι αφορά τον αγοραστή, λαμβάνοντας υπόψη και τα συμφέροντα του πωλητή. Εφόσον ο πωλητής ή ο κατασκευαστής χρειαστεί να χρησιμοποιήσει για το χαρακτηρισμό της παραγγελίας ή του αντικείμενου αγοράς κωδικούς ή αριθμούς, δεν προκύπτουν κανενός είδους

δικαιώματα από το γεγονός αυτό και μόνο. Οι εικόνες μπορεί να περιέχουν αξεσουάρ και εξαρτήματα που δεν ανήκουν στο βασικό εξοπλισμό. Το παρόν έντυπο θα χρησιμοποιηθεί διεθνώς. Εντούτοις οι προδιαγραφές και οι συνέπειες σε σχέση με τη νομοθεσία, το ισχύον δίκαιο και τη φορολογία μέχρι και την ημέρα δημοσίευσης ισχύουν μόνο για την Ομοσπονδιακή Δημοκρατία της Γερμανίας. Για συγκριμένες πληροφορίες απευθυνθείτε στους Εξουσιοδοτημένους Διανομείς της Mercedes-Benz.

[www.mercedes-benz.gr](http://www.mercedes-benz.gr)